

Документ подписан простой электронной подписью
Информация о владельце:
ФИО: Логинова Людмила Фёдоровна
Должность: Ректор
Дата подписания: 19.04.2024 16:39:33
Уникальный программный ключ:
08d93e1a8bd7a2dfff432e734ab38e2a7ed6f238

ОБРАЗОВАТЕЛЬНОЕ ЧАСТНОЕ УЧРЕЖДЕНИЕ
ВЫСШЕГО ОБРАЗОВАНИЯ
«ГУМАНИТАРНО-СОЦИАЛЬНЫЙ ИНСТИТУТ»

Рассмотрен на заседании
Ученого Совета протокол № 3
от 26 марта 2024 г.



Утверждаю
Ректор Логинова Л.Ф.

О Т Ч Е Т

**О РЕЗУЛЬТАТАХ САМООБСЛЕДОВАНИЯ
ОСНОВНЫХ НАПРАВЛЕНИЙ ДЕЯТЕЛЬНОСТИ**

Образовательного частного учреждения
высшего образования
«ГУМАНИТАРНО-СОЦИАЛЬНЫЙ ИНСТИТУТ»
сокращенное название
«ГУМАНИТАРНО-СОЦИАЛЬНЫЙ ИНСТИТУТ»

за 2023 год

Красково 2024г.

ОГЛАВЛЕНИЕ

ВВЕДЕНИЕ	3
АНАЛИТИЧЕСКАЯ ЧАСТЬ	5
1. ОБЩИЕ СВЕДЕНИЯ О «ГУМАНИТАРНО-СОЦИАЛЬНОМ ИНСТИТУТЕ»	5
1.1. Организационно-правовое обеспечение образовательного процесса	5
1.2. Миссия института	6
1.3. Управление институтом	9
1.4. Электронно-образовательная среда института	12
2. ОБРАЗОВАТЕЛЬНАЯ ДЕЯТЕЛЬНОСТЬ	16
2.1. Содержание образовательных программ	22
2.2. Организация учебного процесса	26
2.3. Учебно- методическое обеспечение реализуемых образовательных программ	28
2.4. Организация практик	29
2.5. Дополнительное профессиональное образование	32
2.6. Библиотечно-информационное обеспечение учебного процесса	34
2.7. Система управления качеством образования. Качество подготовки обучающихся	39
2.8. Востребованность выпускников и их профессиональное продвижение	50
2.9. Кадровое обеспечение учебного процесса	53
3. НАУЧНО-ИССЛЕДОВАТЕЛЬСКАЯ ДЕЯТЕЛЬНОСТЬ	57
4. МЕЖДУНАРОДНАЯ ДЕЯТЕЛЬНОСТЬ	67
5. ВНЕУЧЕБНАЯ РАБОТА	68
5.1. Социально-психологическая служба	71
5.2. Служба юридической помощи	73
5.3. Культурно-массовое направление	73
5.4. Спортивно-оздоровительное направление	77
6. МАТЕРИАЛЬНО-ТЕХНИЧЕСКОЕ ОБЕСПЕЧЕНИЕ	80
ВЫВОДЫ	81

ВВЕДЕНИЕ

В настоящем отчете приведены результаты проведения самообследования основных направлений деятельности Образовательного частного учреждения высшего образования «Гуманитарно-социальный институт» (далее – Институт) за 2023 год.

Отчет о результатах самообследования составлен в соответствии с пунктом 3 части 2 статьи 29 Федерального закона от 29 декабря 2012 года № 273-ФЗ «Об образовании в Российской Федерации», требованиями приказов Министерства образования и науки Российской Федерации от 14 июня 2013 г. № 462 «Об утверждении порядка проведения самообследования образовательной организацией» и от 10 декабря 2013 года № 1324 «Об утверждении показателей деятельности образовательной организации, подлежащей самообследованию».

В процессе самообследования была осуществлена оценка научно-образовательной деятельности Института, системы управления Института, содержания и качества подготовки обучающихся, организации учебного процесса, качества кадрового, учебно-методического, библиотечно-информационного обеспечения, материально-технической базы, функционирования внутренней системы оценки качества образования, а также анализ показателей деятельности Института, в том числе исполнение директивных указаний руководящих органов. В соответствии с приказом Министерства образования и науки Российской Федерации от 14 июня 2013 г. № 462 в структуру отчета включены аналитическая часть и результаты анализа показателей деятельности «Гуманитарно-социального института», подлежащей самообследованию.

Аналитическая часть содержит разделы:

1. Общие сведения о «Гуманитарно-социальном институте»
2. Образовательная деятельность
3. Научно-исследовательская деятельность
4. Международная деятельность
5. Внеучебная работа
6. Материально-техническое обеспечение.

Результаты анализа показателей деятельности «Гуманитарно-социального института» приведены в соответствии с:

- приказом Министерства образования и науки Российской Федерации от 14 июня 2013 года № 462 «Об утверждении порядка проведения самообследования образовательной организацией»;

- приказом Министерства образования и науки Российской Федерации от 10 декабря 2013 года № 1324 «Об утверждении показателей деятельности образовательной организации, подлежащей самообследованию»;

- письмом Минобрнауки России от 20.03.2014 г. № АК-634/05 «О проведении самообследования образовательных организаций высшего образования»;

- приказом Министерства образования и науки Российской Федерации от 14 декабря 2017 г. № 1218 «О внесении изменений в Порядок проведения самообследования образовательной организацией, утвержденный приказом Министерства образования и науки Российской Федерации от 14 июня 2013 г. № 462»;

- методическими рекомендациями по организации и проведению в образовательных организациях высшего образования внутренней независимой оценки качества образования по образовательным программам высшего образования – программам бакалавриата, программам специалитета и программам магистратуры, утвержденными Департаментом государственной политики в сфере высшего образования приказом Минобрнауки России от 15.02.2018 г. № 05-436;

- приказом от 18 апреля 2023 г. № 409 об утверждении аккредитационных показателей по образовательным программам высшего образования, методики расчета и применения аккредитационных показателей по образовательным программам высшего образования;

- Положением о проведении внутренней независимой оценки качества образования в Образовательном частном учреждении высшего образования «Гуманитарно-социальный институт»;

- Положением о проведении ежегодного самообследования в Образовательном частном учреждении высшего образования «Гуманитарно-социальный институт».

Приказом ректора Института «О проведении самообследования основных направлений деятельности «Гуманитарно-социального института»» от 27 декабря 2023 г. № 01-03/134 П была создана комиссия по самообследованию под председательством ректора Л.Ф. Логиновой в составе проректоров «Гуманитарно-социального института» и деканов факультетов.

Внутривузовская нормативная документация ГСИ соответствует требованиям законодательства и нормативным положениям в системе образования.

Показатели самообследования за 2023 год сформированы по методике, представленной в мониторинге эффективности образовательных организаций высшего образования за 2023год (форма №1 -Мониторинг)».

АНАЛИТИЧЕСКАЯ ЧАСТЬ

1. ОБЩИЕ СВЕДЕНИЯ О «ГУМАНИТАРНО-СОЦИАЛЬНОМ ИНСТИТУТЕ»

1.1. Организационно-правовое обеспечение образовательного процесса

Образовательное частное учреждение высшего образования «Гуманитарно-социальный институт» (далее - Институт, ГСИ), ранее - Негосударственное образовательное учреждение высшего профессионального образования «Гуманитарно-социальный институт», в соответствии с Протоколом внеочередного собрания учредителей № 4 от «12» сентября 2013 г., переименованное в Образовательное частное учреждение высшего образования «Гуманитарно-социальный институт», является некоммерческой организацией в форме «частного учреждения», созданное в соответствии с законодательством Российской Федерации, на основании решения учредителей (Протокол № 1 от 08 апреля 2000 г.) (Внесено в Реестр под № 50:22:02060, Свидетельство о регистрации юридического лица серия АА № 068614 от 27 апреля 2000 г., выдано: Российская Федерация Администрация Московской области Московская областная регистрационная палата, ОГРН 1025003216468 от 07 декабря 2002 г.).

Полное наименование Института на русском языке: Образовательное частное учреждение высшего образования «Гуманитарно-социальный институт».

Сокращенное наименование Института на русском языке: «Гуманитарно-социальный институт».

Наименование на английском языке: «Humanitarian Social Institute», сокращенное наименование на английском языке: «GSI».

Место нахождения Института: Российская Федерация, 140079, Московская область, город Люберцы, д.п. Красково, улица Карла Маркса, дом 117, комната 10.

Места осуществления образовательной деятельности:

140079, Московская область, город Люберцы, д.п. Красково, улица Карла Маркса, дом 117, помещение 1.

140050, Московская область, город Люберцы, д.п. Красково, улица Вокзальная, дом 24.

Институт в своей деятельности руководствуется Конституцией Российской Федерации, Гражданским кодексом Российской Федерации, Федеральным законом Российской Федерации «О некоммерческих организациях», Федеральным законом "Об образовании в Российской Федерации", федеральными государственными образовательными стандартами высшего образования (далее ФГОС ВО) и другими действующими нормативно-правовыми актами Российской Федерации, а также Уставом Института.

Устав Образовательного частного учреждения высшего образования «Гуманитарно-социальный институт» утвержден в редакции 5 решением собрания учредителей (протокол № 10 от 21 мая 2019 года). Редакцией внесены изменения, связанные с уточнением места нахождения юридического лица.

«Гуманитарно-социальный институт» имеет статус юридического лица и функционирует в соответствии с лицензией Федеральной службы по надзору в сфере образования и науки РФ от 09 июля 2019 г., регистрационный № ЛО35-00115-50/00096868 с бессрочным сроком действия. Лицензия переоформлена в апреле 2023 года в связи с исключением образовательных программ среднего профессионального образования (приказ о переоформлении лицензии от 17.04.2023 № 620) и свидетельством о государственной аккредитации от 17 сентября 2019г. № А007-00115-50/00957913.

Свидетельство об аккредитации переоформлено: в мае 2023 года в связи с прекращением реализации образовательных программ среднего профессионального образования, действующее приложение 90А01 0020455-0020456 (распоряжение о переоформлении от 03.05.2023 №303-06)

Институт имеет право оказывать образовательные услуги по реализации образовательных программ по уровням образования, направлениям подготовки (для профессионального образования) и по подвидам дополнительного образования:

1. Высшее образование – программы бакалавриата

№ п/п	Коды профессий, специальностей и направлений подготовки	Наименование профессий, специальностей и направлений подготовки	Уровень образования	Присваиваемые по профессиям, специальностям и направлениям подготовки квалификации
1.	38.03.01	Экономика	Высшее образование - бакалавриат	Бакалавр
2.	38.03.02	Менеджмент	Высшее образование - бакалавриат	Бакалавр
3.	38.03.04	Государственное и муниципальное управление	Высшее образование - бакалавриат	Бакалавр
4.	38.03.05	Бизнес-информатика	Высшее образование - бакалавриат	Бакалавр
5.	40.03.01	Юриспруденция	Высшее образование - бакалавриат	Бакалавр
6.	44.03.02	Психолого-педагогическое образование	Высшее образование - бакалавриат	Бакалавр

2. Высшее образование – программы магистратуры

№ п/п	Коды профессий, специальностей и направлений подготовки	Наименование профессий, специальностей и направлений подготовки	Уровень образования	Присваиваемые по профессиям, специальностям и направлениям подготовки квалификации
1.	38.04.02	Менеджмент	Высшее образование - магистратура	магистр
2.	44.04.02	Психолого-педагогическое образование	Высшее образование - магистратура	магистр

3. Дополнительное образование

№ п/п	Подвиды
1.	Дополнительное профессиональное образование
2.	Дополнительное образование детей и взрослых

1.2. Миссия Института

Миссия института как первичная и основная цель деятельности «Гуманитарно-социального института» основывается на обеспечении качественного, доступного, современного образования, трансформированного через развитие научных и образовательных технологий для выпускников новой формации, способных к практической реализации полученных знаний в науке, производстве, предпринимательской деятельности.

Не меньшее значение имеет и социальная миссия, которую большинство высших учебных заведений обозначает как третью миссию, связанную со стратегией поведения Вуза в обществе.

Устойчивое, сбалансированное функционирование института связано с определением стратегических ориентиров развития на перспективу. Анализ основных положений Концепции модернизации российского образования, итогов деятельности «Гуманитарно-социального института» за предшествующий период, а также тенденций развития системы высшего образования позволяют определить основные направления действий по обеспечению динамичного развития института на пятилетний период.

Институт рассматривает свои приоритеты в осуществлении образовательной, научной и социально-культурной деятельности на основе достижений современной науки и техники, а также интеграции образования и науки в целях развития и реализации кадрового, культурного, научного, производственного потенциала Московской области, удовлетворении потребности личности в интеллектуальном, культурном и нравственном развитии посредством получения высшего образования.

Институт развивается как образовательная организация, в которой представлен сбалансированный спектр направлений подготовки – гуманитарных, педагогических, экономических, управленческих.

Студенты Института получают фундаментальные базовые знания, независимо от выбранного направления подготовки. Предлагаемые обучающимся образовательные программы постоянно корректируются в соответствии с сегодняшними запросами и кадровыми потребностями городского округа Люберцы и Московского региона в целом.

На Ученом Совете Института была заслушана и утверждена стратегическая программа развития Института на 2020-2025 года (протокол заседания Ученого Совета № 08 от 29.09.2020г.). Программа утверждена приказом ректора № 01-03/120/2 П от 30.09.2020 г.

В соответствии с утвержденной программой Миссия «Гуманитарно-социального института» состоит в реализации следующих ключевых компонентов:

- *образовательный* - сохранять и развивать классическое образование в регионе, осуществлять подготовку высококвалифицированных специалистов по фундаментальным и передовым направлениям, быть системообразующим центром образования в регионе, создавать условия для возможности непрерывного образования;
- *воспитательный* – создание условий для активной жизнедеятельности обучающихся, их гражданского самоопределения, профессионального становления и индивидуально-личностной самореализации в созидательной деятельности;
- *научный* - сохранять и приумножать потенциал российской науки по ведущим направлениям на основе лучших отечественных традиций и мирового опыта, с учетом запросов региона;
- *культурный* - быть центром культуры в регионе, содействуя изменению социальной среды, создавая определенную духовную атмосферу, обучая интеллигентному и конструктивному разрешению проблем, творческому подходу к реализации моделей жизнедеятельности, необходимости сочетания материальных и духовных компонентов на всех стадиях человеческой жизни;
- *инновационный* - служить центром развития инновационности в области управления и научных разработок, предоставлять качественное классическое образование с применением инновационных методов и технологий в подготовке специалистов, развивая инновационность мышления у молодого поколения;
- *предпринимательский* - развивать социально-ориентированную предпринимательскую активность, взаимодействовать с бизнесом и промышленными кругами, привлекая их к

социальным программам института, одновременно сохраняя академическую базу и традиции классического образования.

Основными целями деятельности Института в отчетном году являлись:

- удовлетворение потребностей личности в интеллектуальном, культурном и нравственном развитии посредством получения высшего образования;
- формирование у студентов духовно-нравственных качеств и потребностей, гражданской позиции и трудолюбия, развития ответственности, самостоятельности и творческой активности, здорового образа жизни;
- разработка учебно-методического обеспечения и внедрение современных образовательных технологий, в том числе информационных, дистанционных;
- удовлетворение потребностей жителей региона в получении высококачественного высшего образования;
- повышение качества высшего образования;
- создание материально-технической и образовательной платформы для обучения лиц с ограниченными возможностями развития и инвалидов;
- устойчивое функционирование в конкурентной среде, соответствие запросам регионального рынка труда и эффективной занятости населения.

Для достижения указанных целей Институт решал следующие основные задачи:

- активное участие в жизни и развитии региона;
- использование достижений современной науки и техники в образовательном процессе и построение модели современного образования на основе этих достижений;
- компьютерное и коммуникационное обеспечение информатизации учебной, научной и управленческой деятельности «Гуманитарно-социального института»;
- расширение взаимодействия с органами исполнительной власти, работодателями, их объединениями, благотворительными фондами для привлечения их к участию в управлении деятельностью института;
- послевузовское сопровождение выпускников (планирование профессиональной карьеры и помощь в трудоустройстве, повышение квалификации, профессиональная переподготовка);
- прогнозирование, проектирование и реализация образовательных программ по перспективным направлениям развития с учетом динамично изменяющихся запросов потребителей образовательных услуг и рынка труда;
- обеспечение компетентности преподавательского состава и развитие его творческого потенциала;
- предоставление возможности обучающимся, представителям работодателей оценивать содержание, организацию и качество учебного процесса в целом;
- создание условий для максимального приближения системы оценивания и контроля компетенций бакалавров, магистров к условиям их будущей профессиональной деятельности.
- актуализация нормативной базы согласно изменениям законодательства в сфере образования;
- разработка и реализация модели непрерывного образования на основе сопряжения компетенций среднего профессионального и высшего образования;
- духовно-нравственное развитие личности обучающихся;
- обеспечение высокого качества абитуриентов (взаимодействие со школами региона, организация конференций для учителей и школьников);

1.3. Управление Институтом

Управление Институтом осуществляется в соответствии с законодательством Российской Федерации, нормативными актами Российской Федерации в области образования, Уставом Института и Коллективным договором.

Для организационно-правового обеспечения образовательной деятельности имеется основной комплект учредительной, нормативно-правовой и организационно-распорядительной документации, которая соответствует задачам Института и требованиям высшей школы.

Согласно Устава Института общее руководство Институтом осуществляет выборный представительный орган – Ученый совет. В институте функционирует Учебно-методическое управление, Управление по научной работе, Управление социальной и воспитательной работы, Управление качеством образования, а также Студенческий совет, деятельность которых определяется соответствующими Положениями.

Текущее руководство деятельностью Института осуществляют Ректор и Президент.

Ректор осуществляет непосредственное руководство деятельностью Института. Его статус определяется Уставом «Гуманитарно-социального института» и Положением об Образовательном частном учреждении высшего образования «Гуманитарно-социальный институт». В настоящее время Ректором Института является Логинова Людмила Федоровна, д.и.н., профессор.

По решению Ученого Совета в Институте утверждена должность Президента с целью оптимизации управления, содействия развитию Института, расширения его представительских функций, эффективности контроля выполнения Институтами целей и задач, закрепленных в уставе. Деятельность Президента направлена на повышение эффективности управления Институтом, содействие его развитию, расширение представительских функций. В настоящее время Президентом Института является Кузнецова Татьяна Федоровна, д.ф.н., профессор.

При ректоре Института функционирует в качестве совещательного органа ректорат.

Состав ректората:

1	Логинов Андрей Вячеславович	Первый проректор, к.п.н., доцент
2	Кушакова Ульяна Алексеевна	Проректор по учебной работе
3	Чабан Елена Владимировна	Проректор по научной работе, к.культ.
4	Скобелева Елена Александровна	Проректор по цифровой трансформации, к.ю.н.
5	Кузнецов Григорий Юрьевич	Проректор по общим вопросам, к.и.н.
6	Бурковский Михаил Михайлович	Проректор по административно-хозяйственной части

Ректорат осуществляет непосредственное административное руководство деятельностью всех структурных подразделений Института. На заседаниях ректората рассматриваются важнейшие аспекты деятельности Института: современные задачи развития и оптимизации образовательной деятельности, концепция развития, качество подготовки специалистов, реализация требований ФГОС и организация учебно-воспитательного процесса, научно-исследовательская работа, оптимизация учебно-методического обеспечения учебных занятий, укрепление учебной дисциплины, набор и реклама, кадровые проблемы, вопросы организационной структуры, совершенствования финансово- хозяйственной деятельности, развития учебно-материальной базы, эффективность работы с работодателями, трудоустройство выпускников и др.

В состав Ученого совета входят президент, ректор, проректоры, деканы, заведующие кафедрами, руководители подразделений, представители Студенческого Совета, предпринимателей региона и преподаватели «Гуманитарно-социального института». Председателем Ученого Совета является д.и.н., проф. Логинова Л.Ф.

Срок полномочий Ученого совета - 5 лет, число его членов – 19.

Решения Ученого совета обязательны для кафедр, других структурных подразделений и администрации Института.

Ученый совет осуществляет научно-методическое руководство Институтом. Содержание работы Ученого совета определяется уставными целями и задачами Института. В соответствии с утвержденным регламентом заседания Ученого совета проводятся 1 раз в месяц. На заседаниях Ученого совета рассматриваются вопросы: лицензирования и аккредитации Института; повышения качества подготовки обучающихся, обеспечение их профессионального роста; содержания учебных планов и основных образовательных программ; совершенствования содержания обучения; улучшения методического обеспечения образовательного процесса; повышения эффективности НИР; улучшения организационной и воспитательной работы со студентами; структурные изменения в Институте; избрание по конкурсу научно-педагогических работников; отчеты руководителей кафедр, факультетов; присвоения ученых званий; отчеты председателей государственных (итоговых) экзаменационных комиссий и др. На заседаниях Ученого совета заслушиваются отчеты ректора, проректоров, деканов, руководителей подразделений и утверждаются основные направления деятельности института.

Работа Ученого совета осуществлялась в соответствии с утвержденным планом работы, Уставом «Гуманитарно-социального института» и Положением о деятельности Ученого совета.

Структура, численность студентов, научно-педагогического и вспомогательного персонала определяются Уставом Института, исходя из необходимости эффективного комплексного решения задач, стоящих перед Институтом, и требований, определяемых федеральными государственными образовательными стандартами.

Исходя из целей практической деятельности Института и его основных задач, для наиболее полного удовлетворения образовательных потребностей граждан в Институте организованы следующие подразделения:

- два факультета:
 - социально-гуманитарный,
 - дополнительного образования;
- шесть кафедр:
 - Общеобразовательных дисциплин – зав. кафедрой д.ф.н., проф. Кузнецова Т.Ф.
 - Педагогики и психологии - зав. кафедрой к.с.н., доц. Богданова В.В.
 - Лингвистики - зав. кафедрой к.культ. доц. Николаева И.В.
 - Права– зав.кафедрой к.ю.н., доц. Дугарская Т.А.
 - Управления и экономики– зав. кафедрой д.э.н., проф. Коновалов В.М.
 - Физической культуры - зав. кафедрой к.п.н., доц. Карпенко В.Б.
- учебно-методическое управление;
- управление качеством образования;
- управление по научной работе
- управление социальной и воспитательной работы;
- отдел практики;
- отдел информационных технологий;
- отдел кадров;
- бухгалтерия;

- библиотека;
- архив;
- медицинский пункт;
- военно-учетный стол;
- правовой отдел.

Основным структурным подразделением Института, осуществляющим учебную, методическую и научно-методическую работу по одной или нескольким родственным дисциплинам, а также подготовку научно-педагогических кадров и повышение их квалификации является кафедра.

Перечень кафедр соответствует требованиям федеральных государственных образовательных стандартов и перечню направлений (специальностей) подготовки в Институте.

Сложившаяся система управления Институтом обеспечивает выполнение действующего законодательства РФ в области образования и собственных нормативных актов в целях создания эффективной системы управления содержанием и качеством подготовки обучающихся.

На учебный год на факультетах, кафедрах, в других структурных подразделениях Института составляются планы работы, которые детализуются в планах работы на месяц.

Институт ежегодно представляет бухгалтерскую, финансовую, статистическую (по форме ВПО-1, ВПО-2, 1-НК, 1-ПК) и иную отчетность, предусмотренную законодательством РФ.

Институт ежегодно участвует в мониторинге эффективности образовательных организаций высшего образования и признается эффективным.

В Институте создана и успешно функционирует система взаимодействия структурных подразделений и контроля их деятельности.

«Гуманитарно-социальный институт» издает учебно-методическую и научную литературу.

Существующая в Институте система делопроизводства включена в ЭИОС института и способствует тесному взаимодействию структурных подразделений и оперативному контролю ректора исполнений приказов, распоряжений и поручений.

Трудовые отношения регулируются Трудовым кодексом РФ, Коллективным договором и Правилами внутреннего распорядка.

Необходимо отметить ряд достижений Института за отчетный период:

- проведен второй набор на новую программу высшего профессионального образования - программу бакалавриата 38.03.05 «Бизнес-информатика»
- разработана и реализуется долгосрочная программа по воспитанию студенчества с целью формирования всесторонне развитой личности;
- разработана и реализуется программа культурной и досуговой деятельности студентов;
- продолжается работа по реализации соглашения с межрегиональным общественным учреждением «Институт инженерной физики» (научное, образовательное и производственное учреждение) с целью внедрения новых инновационных технологий в образовательные процессы и организации регионального учебно-методического центра на базе «Гуманитарно-социального института» на основе GGG технологий, включая профессиональную переподготовку кадров;
- осуществляется публикация собственного лицензированного электронного журнала «Вестник ГСИ», а также сборников научных трудов, включенных в список РИНЦ;
- разработана и реализуется программа профилактики правонарушений среди студентов;

- разработан и реализуется комплексный план мероприятий по противодействию терроризму и экстремизму;
- создана и функционирует электронно-образовательная среда Института;
- созданы и совершенствуются условия для обучения лиц с ограниченными возможностями здоровья и инвалидов;
- созданы службы юридической и психологической помощи обучающимся.

Осуществлена реализация важных инфраструктурных изменений:

- модернизирована безбарьерная среда на территории института;
- прекращена реализация образовательных программ среднего профессионального образования и заключен договор о содружестве с АНО ПО «Московский областной гуманитарно-социальный колледж»;
- поддерживается версия для слабовидящих на сайте института;
- освоено и поддерживается устройство для ввода информации рельефно-точечным шрифтом Брайля;
- размещена поэтажная информация для слабовидящих с использованием азбуки Брайля;
- подготовлена звукоусиливающая и воспроизводящая аппаратура для возможной работы с лицами с нарушениями слуха;
- лекционные аудитории института дооснащены мультимедийным оборудованием;
- поддерживаются в рабочем состоянии компьютерные классы с современными компьютерами и программным обеспечением;
- действует договор аренды на использование плоскостных сооружений стадиона «Электрон»;
- продолжено благоустройство территории вокруг института;
- действует парковка для автотранспорта сотрудников института и студентов, в том числе для инвалидов;
- поддерживается автоматический пропуск в помещения института с возможностью определения температуры входящих;
- функционируют помещения для занятий музыкальной, театральной и вокальной студий;
- функционирует «Клуб исторических реконструкций».

Институт имеет собственный общедоступный информационный web-сайт:

<https://vuz-gsi.ru/>, который регулярно обновляется в соответствии с требованиями Минобрнауки России и Рособнадзора. Кроме того, имеется почтовый сервер info@vuz-gsi.ru, сайт научного электронного журнала <http://science-gsi.ru/>, внутренний сайт https://student-gsi.ru/begin_s.php и другие информационные ресурсы.

Продолжается работа по совершенствованию паспорта доступности обучения для лиц с ограниченными возможностями и инвалидов.

В ходе обследования не выявлено нарушений трудового законодательства.

1.4 Электронно-образовательная среда Института:

Электронная информационно-образовательная среда образовательной организации включает в себя совокупность информационных, телекоммуникационных технологий, соответствующих технологических средств, электронных информационных и образовательных ресурсов, обеспечивающих условия для реализации образовательной и других видов деятельности образовательной организации. Принципиальная схема Электронной информационно-образовательной среды Гуманитарно-социального института (далее – ЭИОС ГСИ) представлена ниже.

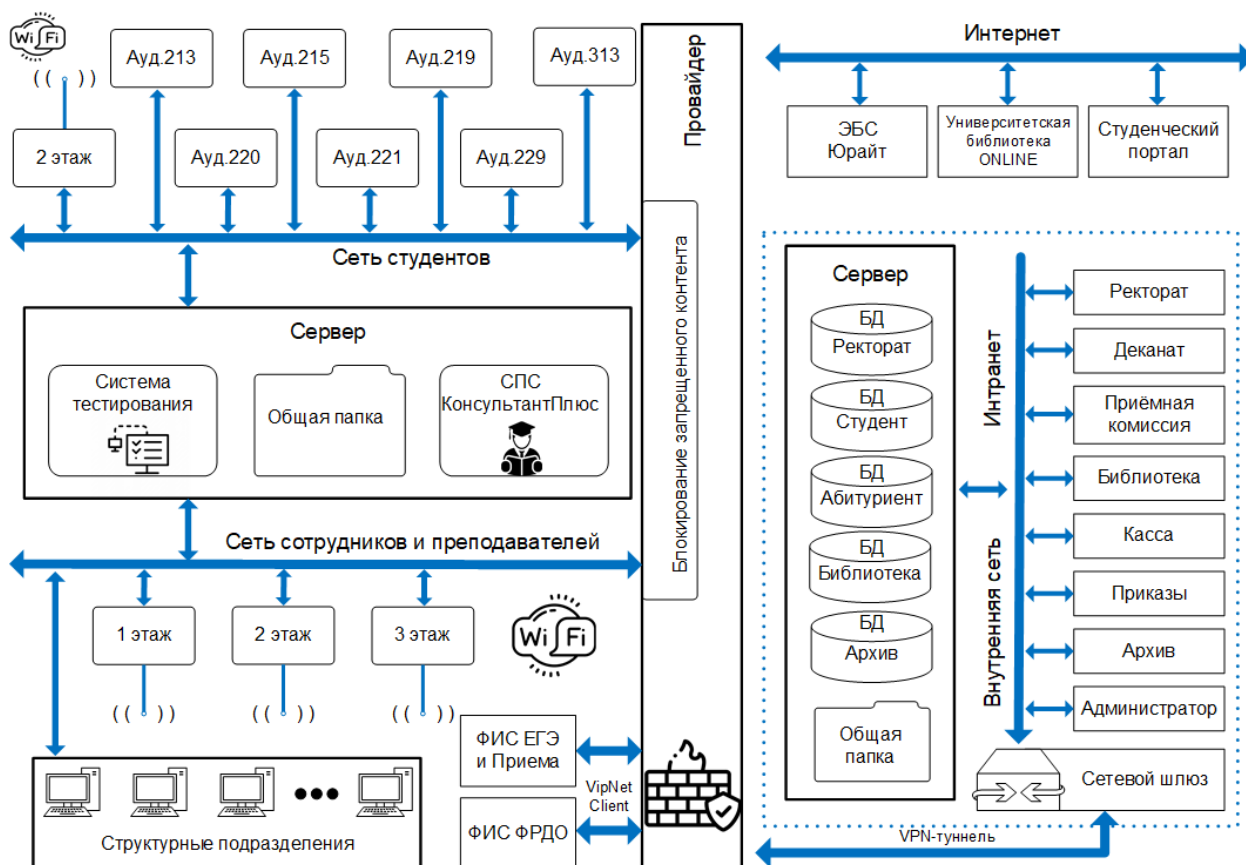

ЭИОС ГСИ создана в соответствии со следующими нормативными актами и стандартами:

Федеральный закон от 29.12.2012 № 273-ФЗ «Об образовании в Российской Федерации»;
 Федеральный закон от 27.07.2006 № 149-ФЗ «Об информации, информационных технологиях и о защите информации»;

Федеральный закон от 27.07.2006 № 152-ФЗ «О персональных данных»;

Федеральные государственные образовательные стандарты высшего образования;

Приказ Минобрнауки России от 09.01.2014 № 2 «Об утверждении Порядка применения организациями, осуществляющими образовательную деятельность, электронного обучения, дистанционных образовательных технологий при реализации образовательных программ»;

Приказ Рособрнадзора от 14.08.2020 № 831 «Об утверждении требований к структуре официального сайта образовательной организации в информационно-телекоммуникационной сети "Интернет" и формату представления информации»;

Приказ Минобрнауки России от 06.04.2021 № 245 «"Об утверждении Порядка организации и осуществления образовательной деятельности по образовательным программам высшего образования - программам бакалавриата, программам специалитета, программам магистратуры»;

ГОСТ Р 57723-2017 Информационно-коммуникационные технологии в образовании. Системы электронно-библиотечные. Общие положения;

ГОСТ 34.003-90 Межгосударственный стандарт. Информационная технология. Комплекс стандартов на автоматизированные системы. Автоматизированные системы. Термины и определения;

ГОСТ Р 52653-2006 Национальный стандарт Российской Федерации Информационно-коммуникационные технологии в образовании. Термины и определения;

ГОСТ Р 52652-2006. Национальный стандарт Российской Федерации. Информационно-коммуникационные технологии в образовании. Общие положения;

«Положением об электронной информационно-образовательной среде Образовательного частного учреждения высшего образования «Гуманитарно-социальный институт»:
[https://vuz-gsi.ru/sveden/files/Pologhenie_ob_elektronnoy_informacionno-obrazovatelynoy_srede_instituta_\(1\).pdf](https://vuz-gsi.ru/sveden/files/Pologhenie_ob_elektronnoy_informacionno-obrazovatelynoy_srede_instituta_(1).pdf)

Целью функционирования ЭИОС является обеспечение возможности удаленного интерактивного доступа к информационным и образовательным ресурсам Института и информационной открытости Института в соответствии с требованиями действующего законодательства Российской Федерации в сфере образования.

Целями использования ЭИОС являются: создание на основе современных информационных технологий единого образовательного пространства; информационное обеспечение образовательного процесса в соответствии с требованиями к реализации образовательных программ Института; создание на основе современных информационных технологий площадки для коммуникации между работниками и обучающимися.

Основными принципами создания и функционирования ЭИОС являются доступность и открытость; системность, интегративность и полифункциональность; ориентированность на пользователя.

ЭИОС включает следующие составные элементы:

- система электронной поддержки учебных курсов;
- система тестирования на основе профессионального инструмента автоматизации процесса тестирования и обработки результатов «Indigo»;
- система «Антиплагиат.ВУЗ»;
- система автоматизации учебного процесса (учебные планы, приемная комиссия, расписание занятий, рабочие программы дисциплин, фонду оценочных средств и др.);
- внешние электронные библиотечные системы;
- корпоративная сеть и электронная почта;
- справочно-правовая система «Консультант Плюс»;
- официальный сайт Института;
- внутренняя библиотечная система и электронный каталог;
- иные модули, необходимые для организации учебного процесса и взаимодействия компонентов ЭИОС.

Система электронной поддержки учебных курсов на базе внутреннего сайта Института позволяет обеспечить информационно-методическое сопровождение учебного процесса, эффективное взаимодействие преподавателей и обучающихся.

Система тестирования на основе профессионального инструмента автоматизации процесса тестирования и обработки результатов «Indigo» позволяет осуществлять текущее и промежуточное оценивание, итоговое тестирование обучающихся.

Система «Антиплагиат.ВУЗ» используется при проверке выпускных квалификационных и иных студенческих работ, которая осуществляется силами преподавательского состава и позволяет организовать целостный процесс проверки студенческих работ на наличие заимствований.

Система автоматизации учебного процесса направлена на решение следующих задач: автоматизация процесса проектирования учебных планов, учебных дисциплин; формирование единой информационной базы данных абитуриентов, студентов, учебных планов и др.; мониторинг образовательного процесса.

Внешние электронные библиотечные системы используются в целях обеспечения информационно-библиотечного обслуживания обучающихся в соответствии с требованиями ФГОС и удовлетворения потребностей преподавательского состава и сотрудников Института.

Внешние электронные библиотечные системы, используемые Институтом:

– электронно-библиотечная система «Университетская библиотека Online».

Условия доступа: регистрация по IP-адресам в локальной сети Института, которая позволяет пользоваться ЭБС «Университетская библиотека Online» из любой точки, имеющей доступ к сети Интернет (<https://biblioclub.ru>), в соответствии с договором: https://vuz-gsi.ru/sveden/files/Dogovor_na_poluchenie_dostupa_k_EBS_Universitetskaya_biblioteka_onlayn.pdf

– электронно-библиотечная система Юрайт.

Условия доступа: регистрация по IP-адресам в локальной сети Института, которая позволяет пользоваться ЭБС Юрайт из любой точки, имеющей доступ к сети Интернет (<https://urait.ru/>), в соответствии с договором: https://vuz-gsi.ru/sveden/files/Dogovor_na_poluchenie_dostupa_k_EBS_YUrayt.pdf.

Корпоративная сеть и электронная почта Института создают условия для функционирования ЭИОС. С помощью данных инструментов формируется эффективное рабочее пространство.

Справочно-правовая система «КонсультантПлюс» содержит информацию о нормативных правовых актах Российской Федерации, законодательстве субъектов Российской Федерации, основных международных правовых актах, проектах законов и другой справочно-правовой информации.

Официальный сайт Института <https://vuz-gsi.ru/> позволяет выполнить требования федерального законодательства об обеспечении открытости образовательной организации. На сайте Института размещены документы, регламентирующие различные стороны учебного процесса. В состав официального сайта Института входят дополнительные сайты Института: <https://student-gsi.ru/>; <http://science-gsi.ru>.

Внутренняя информационная система Института содержит информацию с персональными данными студентов и предназначена только для служебного пользования.

Модули ИС Института, необходимые для организации учебного процесса: модуль «Приемная комиссия», модуль «Деканат», модуль «Библиотека», модуль «Архив», модуль «Администратор» и др. в соответствии со структурой Института.

Каждый обучающийся в течение всего периода обучения обеспечен индивидуальным неограниченным доступом к электронным библиотечным системам, содержащим издания по изучаемым дисциплинам и сформированным по согласованию с правообладателями учебной, учебно-методической и научной литературы.

Для работы в ЭИОС необходимо наличие базовых навыков работы с компьютером и ознакомление с инструкцией по технике безопасности. При необходимости проводятся обучающие семинары соответствующей направленности с целью приобретения и развития компетенций, необходимых для работы в ЭИОС.

ЭИОС Института обеспечивает доступ:

- к сети «Интернет», в соответствии с договором [https://vuz-gsi.ru/sveden/files/AVK_Konnekt_\(GSD\).pdf](https://vuz-gsi.ru/sveden/files/AVK_Konnekt_(GSD).pdf). Доступ к ресурсам, размещенным в сети «Интернет», осуществляется после фильтрации контента специализированной организации и обеспечен из любой точки, в которой имеется доступ к информационно-телекоммуникационной сети «Интернет». Каждому студенту выданы коды доступа для студенческого портала. Доступ к ресурсам, размещенным в сети «Интернет» обеспечен инвалидам и лицам с ограниченными возможностями здоровья, в случае их обучения в институте.

- к электронным образовательным ресурсам и (или) профессиональным базам данных (подборкам информационных ресурсов по тематикам) в соответствии с содержанием реализуемой образовательной программы:

[https://vuz-gsi.ru/sveden/files/38.03.02_Menedghment._Perecheny_prof_BD_dlya_studentov\(2\).pdf](https://vuz-gsi.ru/sveden/files/38.03.02_Menedghment._Perecheny_prof_BD_dlya_studentov(2).pdf)
https://vuz-gsi.ru/sveden/files/44.04.02_PPO._Perecheny_prof_BD_dlya_studentov.pdf
[https://vuz-gsi.ru/sveden/files/44.03.02_PPO._Perecheny_prof_BD_dlya_studentov\(2\).pdf](https://vuz-gsi.ru/sveden/files/44.03.02_PPO._Perecheny_prof_BD_dlya_studentov(2).pdf)
[https://vuz-gsi.ru/sveden/files/40.03.01_YUr._Perecheny_prof_BD_dlya_studentov\(2\).pdf](https://vuz-gsi.ru/sveden/files/40.03.01_YUr._Perecheny_prof_BD_dlya_studentov(2).pdf)
https://vuz-gsi.ru/sveden/files/38.04.02_Menedghment._Perecheny_prof_BD_dlya_studentov.pdf
[https://vuz-gsi.ru/sveden/files/38.03.05_B-I._Perecheny_prof_BD_dlya_studentov\(2\).pdf](https://vuz-gsi.ru/sveden/files/38.03.05_B-I._Perecheny_prof_BD_dlya_studentov(2).pdf)
[https://vuz-gsi.ru/sveden/files/38.03.04_GMU._Perecheny_prof_BD_dlya_studentov\(2\).pdf](https://vuz-gsi.ru/sveden/files/38.03.04_GMU._Perecheny_prof_BD_dlya_studentov(2).pdf)

- к электронной системе обучения, обеспечивающей взаимодействие педагогических работников с обучающимися (личные кабинеты обучающихся и преподавателей), электронному расписанию: <https://www.student-gsi.ru>

- к электронным портфолио обучающихся, фиксацию хода образовательного процесса, результатов промежуточной аттестации и результатов освоения основной образовательной программы:

[https://vuz-gsi.ru/sveden/files/Instrukciya_k_portfolio\(1\).pdf](https://vuz-gsi.ru/sveden/files/Instrukciya_k_portfolio(1).pdf)

- к учебным планам, рабочим программам дисциплин (модулей), программам практик, электронным учебным изданиям и электронным образовательным ресурсам, указанным в рабочих программах дисциплин (модулей), программах практик по образовательной программе: <https://vuz-gsi.ru/sveden/education/eduop/>;

- к прочим компонентам ЭИОС ГСИ.

Пользователи ЭИОС обязаны использовать ресурсы с соблюдением авторских прав, не воспроизводить полностью или частично информацию ограниченного доступа.

Пользователи несут ответственность за умышленное использование элементов ЭИОС в противоправных целях: модификации и кражи информации; распространения материалов, оскорбляющих человеческое достоинство и общественную нравственность; отсутствие защиты детей от негативной информации, наносящей вред их здоровью и (или) развитию, пропаганды насилия, разжигания расовой или национальной вражды; осуществления рассылки обманных, беспокоящих или угрожающих сообщений;

2. ОБРАЗОВАТЕЛЬНАЯ ДЕЯТЕЛЬНОСТЬ

В 2023 г. институт реализовывал: в сфере высшего образования: 5 образовательных программы бакалавриата, 2 программы магистратуры. Образовательные программы реализуются в соответствии с федеральными государственными образовательными стандартами высшего образования.

В 2018 году были аккредитованы укрупненные группы по направлениям подготовки высшего образования: Экономика и управление (38.00.00), Психолого-педагогическое образование (44.00.00) - программы бакалавриата и магистратуры и Юриспруденция (40.00.00) – программа бакалавриата.

Содержание реализуемых образовательных программ раскрывается на официальном сайте института в разделе «Сведения об образовательной организации: «Образование» <https://vuz-gsi.ru/sveden/education/eduaccred/>

Сведения о реализуемых в 2023г. программах приведены ниже:

Наименование специальностей, направлений подготовки	Коды направлений подготовки, специальностей	Реализуемый стандарт	Направленность (профиль) обучения, специализация,	Наличие аккредитации

			магистерские программы	
Программы высшего образования				
программы бакалавриата				
Менеджмент	38.03.02	ФГОС ВО	Финансовый менеджмент	Да
Государственное и муниципальное управление	38.03.04	ФГОС ВО	Государственное и муниципальное управление	Да
Бизнес-информатика	38.03.05	ФГОС ВО	Информационная бизнес-аналитика	Да
Юриспруденция	40.03.01	ФГОС ВО	Гражданско-правовая	Да
Психолого-педагогическое образование	44.03.02	ФГОС ВО	Психология и социальная педагогика	Да
Программы магистратуры				
Менеджмент	38.04.02	ФГОС ВО	Финансовый менеджмент	Да
Психолого-педагогическое образование	44.04.02	ФГОС ВО	Психолого-педагогическое сопровождение субъектов образования	Да
Дополнительное профессиональное образование				
Профессиональная переподготовка				
Управление персоналом		Объем курса 256 часов		
Психологическое консультирование и психодиагностика личности		Объем курса 256 часов		
Менеджмент в образовании		Объем курса 256 часов		
Психолого-педагогическое сопровождение детей с нарушениями речи		Объем курса 546 часов		
Повышение квалификации				
Менеджмент в образовании		72 часа		

Сведения о контингенте обучающихся по уровням и формам образования представлены по состоянию на 1 октября 2023 года.

Наименование специальностей, направлений подготовки	Коды направлений подготовки, специальностей	Форма обучения	Контингент обучающихся
Программы высшего образования			
программы бакалавриата			
Менеджмент	38.03.02	Очное	40
		Очно-заочное	32
		Заочное	9

Государственное и муниципальное управление	38.03.04	Очное	78
		Очно-заочное	81
		Заочное	38
Бизнес информатика	38.03.04	Очное	10
		Очно-заочное	28
Юриспруденция	40.03.01	Очное	127
		Очно-заочное	124
Психолого-педагогическое образование	44.03.02	Очное	39
		Очно-заочное	40
		Заочное	18
Менеджмент	38.04.02	Очное	43
		Очно-заочное	108
Психолого-педагогическое образование	44.04.02	Очное	15
		Очно-заочное	65
Программы повышения квалификации			2
Программы профессиональной переподготовки			63

Институт осуществляет подготовку обучающихся по очной, очно-заочной и заочной формам обучения. Наибольшая доля студентов высшего образования обучается по очно-заочной форме обучения – 478 человека, или 53,4%. Анализ распределения контингента студентов по укрупненным группам направлений подготовки всех уровней образования показал, что в 2023 году большая доля студентов (52,2%) обучается по направлениям подготовки, входящим в укрупненную группу 38.00.00 «Экономика и управление». Доля обучающихся на договорной основе в 2023 году составила 100%.

Работа приемной комиссии

Приемная комиссия «Гуманитарно-социального института» на 2023-2024 учебный год была сформирована приказом ректора от 01.04.2023г. № 01-03/38П. В своей работе приемная комиссия руководствовалась:

- Федеральным законом от 29.12.2012 № 273-ФЗ «Об образовании в Российской Федерации»;
- Нормативно-правовыми актами Министерства науки и высшего образования РФ;
- Лицензией «Гуманитарно-социального института»;
- Уставом «Гуманитарно-социального института»;
- Локальными актами, действующими в «Гуманитарно-социальном институте»;
- Правилами приема в Образовательное частное учреждение высшего образования «Гуманитарно-социальный институт» на 2023/2024 учебный год (Приказ от 26.10.2023 № 01-03/118П), а также утвержденным планом работы Приемной комиссии на 2023-2024 учебный год.

Полномочия и порядок деятельности приемной комиссии определялись Положением о приемной комиссии.

Приемная комиссия выполняла следующие виды деятельности:

- организация информационной и профессиональной ориентации работы среди абитуриентов;
- организация «Горячей линии»
- организация работы с образовательными учреждениями с целью привлечения абитуриентов на обучение;

- прием документов от поступающих на обучение;
- внесение в «Информационную систему «Гуманитарно-социального института» данных абитуриентов и зачисление;
- своевременная передача данных (абитуриентов и их зачисление) инженеру информационных технологий для внесения в базы: «ФИС ЕГЭ и Приема», «Мониторинг качества приема» и официальный сайт Института;
- осуществление контроля за достоверностью сведений в документах, предоставляемых поступающими;
- обеспечение соблюдения прав граждан в области образования, установленных законодательством РФ;
- создание условий для проведения вступительных испытаний для лиц с ограниченными возможностями здоровья и инвалидов;
- обеспечение процесса вступительных испытаний в соответствии с Правилами приема и законодательными актами;
- обеспечение зачисления в образовательное учреждение.

На основании приказов ректора были сформированы экзаменационные, предметные и апелляционные комиссии и определен их состав.

Полномочия и порядок деятельности комиссий соответствовали положениям о порядке деятельности экзаменационных, предметных, апелляционных комиссий, задействованных в работе приемной комиссии по проведению приема в «Гуманитарно-социальный институт» на обучение по образовательным программам среднего профессионального образования, высшего образования (программам бакалавриата, магистратуры) на 2023-2024 учебный год.

Профориентационная работа, как комплекс мероприятий, целью которых является формирование у выпускников школ (гимназий, лицеев), колледжей, техникумов и т.д. профессионального самоопределения, соответствующего их индивидуальным способностям и запросам общества, включала следующее:

- профессиональную рекламную компанию, в которой принимали участие руководители отделов, а также сотрудники «Гуманитарно-социального института»;
- посещение школ (гимназий, лицеев), колледжей, техникумов, училищ, т.д. не только для профориентационной работы, но и для оказания консультативной помощи учебным организациям;
- организацию и проведение «Дней открытых дверей» с будущими абитуриентами;
- организацию встреч с родителями будущих абитуриентов;
- подготовку информационных материалов (рекламных проспектов, буклетов, календарей, линеек, плакатов, справочников для поступающих и т.д).

Непосредственная информационная работа с поступающими включала:

- консультации в приемной комиссии,
- ответы на телефонные звонки,
- обеспечение бесперебойной работы «Горячей линии» и др.),
- подготовку и оформление помещения для приема абитуриентов;
- подготовку и оформление помещений для проведения вступительных испытаний;
- контроль качества проведения вступительных испытаний;
- обеспечение бесперебойной работы информационного модуля системы «Vikon».

С целью ознакомления поступающих и (или) его родителей (законных представителей) об организации приема на основные направления образовательных программ среднего профессионального образования и высшего образования (программы бакалавриата, программ магистратуры), порядка подачи документов, прохождения вступительных испытаний, зачисления на обучение приемной комиссией на официальном сайте Института- <https://vuz-gsi.ru/abitur/>, а также на информационном стенде приемной

комиссии были представлены программы по каждому вступительному испытанию и размещена информация: о перечне направлений(специальностей), на которые был объявлен набор; о количестве мест; об особых правах и преимуществах поступления для отдельных категорий граждан; о минимальном количестве баллов для каждого вступительного испытания, а также информация для граждан с ограниченными возможностями здоровья и инвалидов; о приоритетности вступительных испытаний при ранжировании поступающих по результатам вступительных испытаний; сроки проведения вступительных испытаний; бланки заявлений; копия договора на оказание платных образовательных услуг; сведения о количестве поданных заявлений на обучение; лицах, прошедших вступительные испытания и рекомендованных к зачислению, а также другая информация. Обновление и корректировка информации проводились Приемной комиссией ежедневно.

Абитуриенты имели возможность задавать интересующие их вопросы по электронной почте (info@vuz-gsi.ru, priem@vuz-gsi.ru).

Была предоставлена возможность подачи документов через информационный модуль системы «Vikon».

Приемной комиссией велась постоянная работа заполнения «Федерального информационного ресурса (ФИС) и данных единого государственного экзамена (ЕГЭ)» – «ФИС ЕГЭ и Приема», базы «Информационной системы «Гуманитарно-социального института» по заявлениям и документам от граждан на поступление в «Гуманитарно-социальный институт», а также ввод данных в ФГБУ Интеробразование, организация «Горячей линии».

В Институте созданы материально-технические условия, обеспечивающие возможность беспрепятственного доступа поступающих с ограниченными возможностями здоровья в аудитории, туалетные и другие помещения, а также их пребывание в указанных помещениях (в том числе наличие пандусов, поручней, расширенных дверных проемов), подъемников и помещений для собак-поводырей. Аудитории расположены на первом этаже здания.

Обеспечена возможность присутствия в аудитории во время сдачи вступительного испытания ассистента из числа работников Института, обязанного оказать поступающим с ограниченными возможностями здоровья необходимую техническую помощь с учетом их индивидуальных особенностей (занять рабочее место, передвигаться, прочесть и оформить задание, общаться с преподавателями, проводящими вступительное испытание).

Продолжительность вступительного испытания для поступающих с ограниченными возможностями здоровья и инвалидов могла быть увеличена не более чем на 1,5 часа.

Поступающим с ограниченными возможностями здоровья и инвалидам в процессе сдачи вступительного испытания могла быть предоставлена возможность пользования техническими средствами, необходимыми им в связи с их индивидуальными особенностями.

Для проведения вступительных испытаний формировались предметные группы. В день проводилось одно вступительное испытание для данной группы по расписанию. Перед каждым вступительным испытанием для абитуриентов проводилась консультация по содержанию вступительного испытания. Расписание вступительных испытаний и консультаций, утвержденные ректором Института, доводились до сведения абитуриентов до начала вступительных испытаний (размещение на сайте Института, информационных стендах, в кабинете приемной комиссии, а также при беседе с абитуриентом по телефону).

Повторная сдача вступительных испытаний не допускалась.

В период вступительных испытаний не было подано ни одной апелляции о нарушении процедуры проведения вступительного испытания.

Лица с ограниченными возможностями здоровья и инвалиды документы на поступление в Образовательное частное учреждение высшего образования «Гуманитарно-социальный институт» не подавали.

Прием на обучение по программам бакалавриата осуществлялся:

-по результатам ЕГЭ, признаваемых в качестве результатов вступительных испытаний;

-по вступительным испытаниям, форма и порядок проведения которых были установлены «Гуманитарно-социальным институтом» самостоятельно и носил форму тестирования.

Прием на обучение по программам магистратуры осуществлялся по вступительным испытаниям, форма и порядок проведения которых были установлены «Гуманитарно-социальным институтом» самостоятельно и носили форму собеседования.

Вступительные испытания, установленные Институтом самостоятельно, проводились на русском языке в соответствии и расписанием. Информация была размещена на официальном сайте Института, а также на информационном стенде приемной комиссии. Для прохождения вступительного испытания необходимо было набрать минимальный проходной балл, установленный для каждого испытания.

Каждому поступающему независимо от выбранной образовательной программы было предоставлено право представить сведения о своих индивидуальных достижениях.

Перечень индивидуальных достижений, учитываемых при приеме на обучение, шкала оценивания индивидуальных достижений в виде отдельной информации были предоставлены для сведения поступающим на информационном стенде и официальном сайте Института.

Баллы, начисленные за индивидуальные достижения, включались в сумму конкурсных баллов.

При приеме на обучение по программам бакалавриата поступающему начислялось не более 10 баллов суммарно. Поступающий представлял документы, подтверждающие получение результатов индивидуальных достижений.

Зачислено с учетом индивидуальных достижений (документ об образовании с отличием): на программы бакалавриата – 4 человека, на программы магистратуры - 6 человек.

Результаты вступительных испытаний, проводимых Институтом самостоятельно при приеме на обучение по программам бакалавриата и магистратуры, оценивались по 100-балльной шкале.

Программы общеобразовательных вступительных испытаний формировались на основе федерального государственного образовательного стандарта среднего общего образования и федерального государственного образовательного стандарта основного общего образования. Программы общеобразовательных вступительных испытаний формировались с учетом необходимости соответствия уровня сложности таких вступительных испытаний уровню сложности ЕГЭ по соответствующим общеобразовательным предметам.

Количество заявлений, поданных в «Гуманитарно-социальный институт» на 2023-2024 учебный год (на 1 октября 2023г.):

- высшее образование(бакалавриат): 211 чел.;
 - высшее образование (магистратура): 55 чел.
- Итого: 266 чел.

Принято в «Гуманитарно-социальный институт» на 2023-2024 учебный год (на 1 октября 2023г.):

- высшее образование(бакалавриат): 202 чел.;
- высшее образование (магистратура): 53 чел.

Средний балл *ЕГЭ* (по трем предметам), выявленный при прохождении вступительных испытаний на направления подготовки высшего образования бакалавриата:

40.03.01 Юриспруденция:

Очная форма обучения – 151,0;

Очно-заочная форма обучения -161,50.

44.03.02 Психолого-педагогическое образование:

Очная форма обучения -196,0;

38.03.04 Государственное и муниципальное управление:

Очная форма обучения – 183,0.;

Очно-заочная форма обучения – 172,0.

38.03.02 Менеджмент:

Очная форма обучения –191,0;

38.03.05 Бизнес информатика:

Очная форма обучения – 181,0;

Приказы о зачислении на обучение по образовательным программам: программам высшего образования (программам бакалавриата и программам магистратуры) размещались на официальном сайте Института и информационном стенде приемной комиссии в срок, установленный Правилами приема «Гуманитарно-социального института».

С помощью федерального информационного ресурса информации (ФИС) приемная комиссия получала возможность уточнять информацию о результатах единого государственного экзамена (ЕГЭ) поступающих на обучение граждан.

Информационная работа Модуля «Приемная комиссия» локальной системы «Гуманитарно-социального института», способствовала быстрой обработке и внесению данных поступающих. Позволила автоматизировать формирование списков направлений, групп, вступительных испытаний. Как следствие использования современных информационных технологий в работе приемной комиссии быстро и грамотно прошло оформление личных дел поступающих и их передача в деканат по итогам зачисления.

2.1. Содержание образовательных программ

При разработке образовательных программ Институт руководствовался Федеральным законом от 29 декабря 2012 г. № 273–ФЗ «Об образовании в Российской Федерации».

Для программ высшего образования были учтены:

Приказ Минобрнауки России от 06.04.2021 г. № 245 «Об утверждении Порядка организации и осуществления образовательной деятельности по образовательным программам высшего образования - программам бакалавриата, программам специалитета, программам магистратуры»;

Приказ Минобрнауки России от 29.06.2015 г. № 636 «Об утверждении Порядка проведения государственной итоговой аттестации по образовательным программам высшего образования - программам бакалавриата, программам специалитета и программам магистратуры»;

Приказ Министерства науки и высшего образования Российской Федерации от 05.08.2020 г. №885/390 «О практической подготовке обучающихся».

Целью процесса реализации образовательных программ является управление качеством образовательных услуг через обеспечение последовательности, единства преемственности элементов содержания учебного курса, учет связей с другими дисциплинами учебного плана по направлению подготовки (специальности).

Результатом процесса реализации образовательных программ (ОП) являются индикаторы достижения компетенции, знания и умения, формируемые у студентов.

Критерием результативности процесса реализации ОП является соответствие

уровня подготовки выпускников требованиям, установленным федеральными государственными образовательными стандартами высшего образования.

Управление реализацией ОП по конкретным направлениям подготовки обеспечивается в результате совместной деятельности факультетов, кафедр, учебно-методического управления, управления качеством образования.

Образовательные программы, реализуемые в Институте, имеют своей целью развитие у студентов личностных качеств, в том числе лидерских и управленческих, а также формирование универсальных, общепрофессиональных и профессиональных компетенций в соответствии с требованиями Федеральных государственных образовательных стандартов высшего образования и примерных основных образовательных программ (при наличии). При этом цель ОП определяется с учетом ее специфики, характеристики групп обучающихся, а также особенностей научных школ и потребностей рынка труда, включая запросы работодателей.

Содержание подготовки студентов в Институте определяется федеральными государственными образовательными стандартами высшего образования (ФГОС ВО). Образовательные программы по каждому направлению подготовки (специальности) Институт разрабатывает самостоятельно с учётом примерных основных образовательных программ (при наличии).

Образовательная программа представляет собой комплекс основных характеристик образования (объем, содержание, планируемые результаты), организационно-педагогических условий, который представлен в виде общей характеристики образовательной программы, учебного плана, календарного учебного графика, рабочих программ дисциплин (модулей), практики, оценочных и методических материалов, рабочей программы воспитания, календарного плана воспитательной работы, форм аттестации, который представлен в виде следующих компонентов:

- общей характеристики образовательной программы;
- учебных планов по формам обучения;
- календарных учебных графиков по формам обучения;
- рабочих программ дисциплин (модулей);
- программ практик;
- оценочных и методических материалов (фондов оценочных средств);
- рабочей программы воспитания и календарного плана воспитательной работы;
- иных компонентов, включенных в состав образовательной программы по решению института.

Оценочные материалы обеспечивают надежную и комплексную оценку результатов обучения и освоения образовательной программы и отвечают следующим требованиям:

- соответствие целям и задачам образовательной программы, содержанию изучаемых дисциплин (модулей), научно-исследовательской работы, практик;
- наличие полного и достаточного состава оценочных материалов в целях возможного отбора заданий для комплектования диагностической работы;
- соответствие оценочных средств предмету оценки.

Образовательная программа разрабатывается в форме комплекта документов, который ежегодно обновляется с учетом развития науки, культуры, экономики, техники, технологий и социальной сферы.

При разработке образовательной программы выпускающие кафедры особое внимание уделяют следующим вопросам:

- содержанию образования первых двух лет обучения, которое предусматривает изучение дисциплин, имеющих преимущественно общекультурную функцию, направленных на формирование универсальных и общепрофессиональных компетенций, а также дисциплин, составляющих фундамент подготовки будущего выпускника;

- содержанию вариативной части, которая определяет направленность (профиль) образовательной программы. Содержание дисциплин по выбору ориентируется на получение студентами конкретных компетенций в сфере будущей профессиональной деятельности;

- предоставлению студентам реальной возможности участвовать в формировании своей программы обучения;

- обеспечению ритмичной учебной деятельности студентов, равномерного распределения учебной нагрузки в течение всего периода обучения;

- учету мнения, оценки и рекомендаций работодателей.

В образовательную программу включаются учебные планы по всем реализуемым формам обучения.

В учебном плане указывается перечень учебных дисциплин (модулей), практик, аттестационных испытаний государственной итоговой аттестации обучающихся, других видов учебной деятельности (далее вместе - виды учебной деятельности) с указанием их объема в зачетных единицах, последовательности и распределения по периодам обучения. В учебном плане выделяется объем работы обучающихся во взаимодействии с преподавателем (далее - контактная работа обучающихся с преподавателем) (по видам учебных занятий) и самостоятельной работы обучающихся в академических часах. Для каждой дисциплины (модуля) и практики указывается форма промежуточной аттестации обучающихся.

Согласованность содержания и логическая последовательность изложения включенных в них учебных дисциплин, читаемых кафедрами, наличие межпредметных связей, последовательность изучения дисциплин носит «обеспечивающий характер».

Освоение образовательной программы предусматривает реализацию практической подготовки обучающихся. Образовательная деятельность в форме практической подготовки организована при реализации учебных дисциплин, курсов, практики.

Практическая подготовка при реализации учебных дисциплин организуется путем проведения практических занятий, практикумов, лабораторных работ, мастер-классов и иных аналогичных видов учебной деятельности, предусматривающих участие обучающихся в выполнении отдельных элементов работ, связанных с будущей профессиональной деятельностью, и определяются рабочей программой дисциплины.

Практическая подготовка при реализации учебных дисциплин может включать в себя отдельные занятия лекционного типа, которые предусматривают передачу учебной информации обучающимся, необходимой для последующего выполнения работ. Организация практической подготовки на всех этапах направлена на обеспечение непрерывности и последовательности овладения обучающимися профессиональной деятельности в соответствии с требованиями к уровню подготовки обучающихся по программам высшего образования. Сроки проведения и содержание практической подготовки устанавливаются профильными кафедрами в соответствии с утвержденными учебными планами ОП и календарными учебными графиками.

Все учебные планы рассмотрены на заседании Ученого совета Института и утверждены ректором.

Важным направлением совершенствования образовательных программ института является повышение вариативности обучения и создание возможностей для формирования студентами индивидуальных учебных планов. В 2023/2024 учебном году доля курсов по выбору (без учета факультативов) по программам бакалавриата от объема вариативной части составила в среднем 31,7% (по ОП «Юриспруденция» - 22,2%), а в магистратуре – 33,8%,

Учебный год в институте для обучающихся первого курса по очной форме начинается 1 сентября, по очно-заочной форме (бакалавриат) - с 1 октября, по очно-

заочной форме (магистратура) - с 1 ноября, по заочной форме обучения – с 1 ноября, для последующих курсов всех форм обучения с 01 сентября и делится на два семестра, каждый из которых заканчивается экзаменационной сессией и каникулами. Каникулярное время в течение года составляет для обучающихся по программам ВО не менее 7 недель и не более 10 недель (при продолжительности обучения в течение учебного года более 39 недель)

При расчете продолжительности обучения и каникул в указанную продолжительность не входят нерабочие праздничные дни.

Рабочие программы учебных дисциплин являются основополагающими учебно-методическими документами, определяющими общее содержание и методические установки при изучении конкретных учебных дисциплин в процессе подготовки обучающихся. Они разрабатываются по каждой дисциплине учебного плана и определяют научное содержание, историческое построение и последовательность ее изучения, краткие методические рекомендации по отработке разделов и тем, а также объем учебного времени, отводимого на изучение дисциплины и его распределение по разделам, темам и видам учебных занятий в соответствии с учебным планом.

Рабочие программы учебных дисциплин в институте являются едиными для очной, очно-заочной и заочной форм обучения.

Рабочая программа дисциплины включает в себя:

наименование дисциплины;

перечень планируемых результатов обучения по дисциплине, соотнесенных с планируемыми результатами освоения образовательной программы;

указание места дисциплины в структуре образовательной программы;

объем дисциплины в зачетных единицах с указанием количества академических часов, выделенных на контактную работу обучающихся с преподавателем (по видам учебных занятий) и на самостоятельную работу обучающихся;

содержание дисциплин, структурированное по темам (разделам) с указанием отведенного на них количества академических часов и видов учебных занятий;

перечень учебно-методического обеспечения для самостоятельной работы обучающихся по дисциплине;

фонд оценочных средств для проведения промежуточной аттестации обучающихся по дисциплине;

перечень основной и дополнительной учебной литературы, необходимой для освоения дисциплины;

перечень ресурсов информационно-телекоммуникационной сети "Интернет" (далее - сеть "Интернет"), необходимых для освоения дисциплины;

методические указания для обучающихся по освоению дисциплины;

перечень информационных технологий, используемых при осуществлении образовательного процесса по дисциплине, включая перечень программного обеспечения и информационных справочных систем (при необходимости);

описание материально-технической базы, необходимой для осуществления образовательного процесса по дисциплине.

По решению кафедры в состав рабочей программы дисциплины могут включаться также иные сведения и (или) материалы.

Рабочие программы дисциплин предусматривают возможность проведения занятий в интерактивной форме.

Рабочие программы дисциплин профессионального блока согласованы с работодателем и учитывают его рекомендации.

В образовательную программу включаются оригиналы программ различных видов практик. Программы практики включает в себя:

указание вида практики, способа и формы (форм) ее проведения;
перечень планируемых результатов обучения при прохождении практики, соотнесенных с планируемыми результатами освоения образовательной программы;
указание места практики в структуре образовательной программы;
указание объема практики в зачетных единицах и ее продолжительности в зачетных единицах либо в академических часах;
содержание практики;
указание форм отчетности по практике;
фонд оценочных средств для проведения промежуточной аттестации обучающихся по практике;
перечень учебной литературы и ресурсов сети "Интернет", необходимых для проведения практики;
перечень информационных технологий, используемых при проведении практики, включая перечень программного обеспечения и информационных справочных систем (при необходимости);

описание материально-технической базы, необходимой для проведения практики.

По решению кафедры в состав программы практики могут включаться также иные сведения и (или) материалы.

Расписание учебных занятий является документом, регламентирующим организацию учебных занятий со студентами института, и относится к числу основных документов планирования учебного процесса.

В расписании содержится полная информация о времени, месте и виде занятий для каждого курса, отдельных его потоков и учебных групп, с указанием лиц, проводящих занятия.

В Институте расписание составляется, как правило, на весь семестр и включает все виды учебных занятий, консультации, зачетную и экзаменационную сессии. Оно разрабатывается в учебно-методическом управлении, утверждается проректором по учебной работе и доводится до профессорско-преподавательского состава и студентов не позднее, чем за неделю до начала занятий.

Изменения в расписании занятий допускаются в исключительных случаях по согласованию с начальником учебно-методического управления и с разрешения проректора по учебной работе.

Для всех видов аудиторных занятий академический час устанавливается продолжительностью 45 минут. Учебные занятия проводятся парами продолжительностью 90 мин. В расписании учебных занятий выделяется время достаточной продолжительности на обеденный перерыв

Для эффективной организации учебного процесса в деканатах ведется следующая основная учетная документация, необходимая для организации учебного процесса:

- экзаменационные ведомости;
- экзаменационные листы (для индивидуальной сдачи экзаменов или зачетов);
- зачетные книжки студентов;
- сводная ведомость о результатах успеваемости студентов учебной группы за весь период обучения.

Вся информация о ходе учебного процесса отражается в личном кабинете студента

2.2. Организация учебного процесса

Основными документами, определяющими образовательную деятельность в институте, являются учебные планы и образовательные программы. Учебные планы отражают цель, продолжительность, форму обучения; режим занятий; перечень разделов подготовки; количество часов по модулям и дисциплинам; виды учебных занятий; сроки практик, формы промежуточной и итоговой аттестации студентов. Особое внимание

уделяется обеспечению соответствия объема учебной информации бюджету времени, отводимому на изучение конкретных дисциплин, их логической связи между собой, соотношению теоретических занятий с практическими.

При разработке учебных планов большое значение придается определению времени для организации самостоятельной и научно-исследовательской работы студентов. Учебными планами всех направлений подготовки предусмотрена подготовка студентами курсовых работ (проектов).

Организация учебной работы осуществляется в соответствии с рассматриваемым и утверждаемым Ученым советом календарным графиком учебного процесса. В графике конкретизируется время проведения экзаменационных сессий, прохождения практик, каникул, научно-исследовательской работы и т.п.

В Институте существуют следующие формы обучения: очная, очно-заочная, заочная.

Самостоятельная работа студента включает в себя:

- изучение учебных материалов по дисциплине;
- написание докладов и рефератов;
- выполнение контрольных и курсовых работ (проектов), предусмотренных тематическими планами изучения учебных дисциплин;
- участие в работе научных кружков, конференций;
- обобщение опыта в процессе прохождения различных видов практик и практикумов.

Учебные планы дорабатываются по мере необходимости в соответствии с требованиями руководящих и регламентирующих документов, при этом уточняется количество аудиторных занятий с учетом недельной нагрузки по дисциплине, уточняются формы контроля.

В связи с вступлением в силу нормативно-правых актов органов государственной власти, определяющих деятельность образовательных организаций, в 2023 году с целью регламентации образовательной деятельности были разработаны или актуализированы и утверждены решением Ученого совета института ряд локальных нормативно-правовых актов, внесены изменения в образовательные программы высшего образования, реализуемые Институтом.

Особое внимание уделено организации образовательной деятельности для лиц с ограниченными возможностями здоровья.

Важным инструментом оценки качества подготовки выпускников Института является итоговая (государственная итоговая) аттестация студентов по программам высшего образования.

Программы итоговых (государственных итоговых) экзаменов, критерии оценки выпускных квалификационных работ разрабатываются кафедрами и утверждаются Ученым советом. В программы комплексных экзаменов включены вопросы из разных профессиональных дисциплин, определяющих совокупность основных знаний и умений по направлению.

Тематика выпускных квалификационных работ разрабатывается ежегодно и утверждается на заседаниях выпускающих кафедр с учетом предложений работодателей. Темы выпускных квалификационных работ и закрепление научных руководителей за обучающимися утверждается приказом ректора Института.

Выполнение курсовой работы рассматривается как вид учебной деятельности по дисциплине профессионального учебного цикла и реализуется в пределах времени, отведенного на ее изучение. Формы и процедуры текущего контроля знаний: устный, письменный, тестовый опрос, контрольная, практическая или лабораторная работа, реферат, рейтинговые системы оценивания определяются преподавателями.

Для проведения государственной итоговой аттестации в Институте создаются

государственные экзаменационные комиссии по каждому направлению подготовки. Председатели ГЭК по направлениям высшего образования утверждаются приказом Министерства науки и высшего образования РФ. Составы экзаменационных комиссий утверждаются приказом ректора Института. В состав ГЭК входят представители других вузов по профилю направления подготовки, работодатели, профессора и доценты кафедр института, а также представители работодателя.

Вопросы, связанные с итоговой аттестацией выпускников, ежегодно рассматриваются на Ученом совете института, а также на заседаниях выпускающих кафедр.

2.3. Учебно- методическое обеспечение реализуемых образовательных программ

Образовательные программы обеспечены учебно-методической документацией и материалами по всем учебным курсам, дисциплинам (модулям) на 100 %. Содержание каждой из таких учебных дисциплин (модулей) размещено в сети Интернет на официальном сайте института и информационно-образовательной среде вуза.

Внеаудиторная работа обучающихся сопровождается методическим обеспечением и обоснованием времени, затрачиваемого на ее выполнение.

Все учебные программы имеют положительные рецензии, рассмотрены и обсуждены на заседаниях соответствующих кафедр и Управления качеством образования, согласованы Ученым Советом, утверждены приказом ректора.

Все виды практик по образовательным программам обеспечены программами, которые ежегодно обновляются.

Государственная итоговая аттестация выпускников института осуществляется в соответствии с «Положением об итоговой аттестации выпускников «Гуманитарно-социального института», разработанным с учётом и на основе Порядка проведения государственной итоговой аттестации по образовательным программам высшего образования - программам бакалавриата, программам специалитета и программам магистратуры, утверждённого приказом Минобрнауки России от 29 июня 2015 г. N 636, а также в соответствии с приказом Минобрнауки № 245 от 06.04.2021.

Для всех направлений подготовки (кроме направления ВО 40.03.01 Юриспруденция), в соответствии с ФГОС ВО, итоговая аттестация предусмотрена в виде выпускной квалификационной работы. Выпускники по направлению подготовки Юриспруденция сдают итоговый экзамен и защищают выпускную квалификационную работу.

Преподаватели всех кафедр используют в процессе преподавания разнообразные дидактические материалы, которые обеспечивают наглядность преподавания, возможность осуществления текущего контроля степени усвоения учебного материала, а также оказывают помощь студентам в проведении самостоятельной работы. Наиболее распространенной формой дидактических материалов являются слайды, демонстрируемые через видеопроектор, презентации при чтении лекций и проведении практических занятий. Кроме этого, используются специализированные компьютерные программы, видеofilмы и аудиозаписи.

В целях совершенствования учебного процесса Ученый совет института, кафедры и весь научно-педагогический состав уделяют особое внимание в учебном процессе внедрению новых передовых форм и методов обучения. Основными направлениями этой деятельности являются:

- создание условия и системы мотивации, способствующих оптимальному усвоению учебной программы;
- подготовка и проведение проблемных лекций, научных дискуссий, коллоквиумов;
- организация диалоговых семинаров, практических занятий с применением аудиовизуальных средств обучения, а также компьютерных обучающих программ и возможностей Интернет;

- использование в учебном процессе ролевых и деловых игр;
- мастер-классы.
- В учебном процессе активно используются контрольные, информационно-моделирующие, сервисные и обучающие программы.

Постоянно совершенствуются формы и методы работы, в том числе с применением Интернет-технологий во время аудиторных и внеаудиторных занятий. С этой целью студентам выдаются соответствующие рекомендации по выполнению заданий, составляются определенные тесты для контроля их работы.

В институте четко прослеживается тенденция, как на активное развитие базы современных информационных технологий, так и на широкое внедрение самих технологий и программного обеспечения в учебный процесс.

Уровень методической подготовленности преподавателей Института оценивается как достаточный, методическое обеспечение учебного процесса позволяет проводить учебные занятия с высоким качеством и удовлетворять необходимые запросы студентов.

2.4. Организация практик.

В течение учебного года отдел практики осуществлял планирование, организацию и проведение практики обучающихся по всем направлениям подготовки Института в соответствии с Положением о практической подготовке обучающихся, осваивающих образовательные программы высшего образования. Сроки проведения практики устанавливались в соответствии с учебным планом и календарным графиком учебного процесса.

Практика проводилась в форме практической подготовки обучающихся при освоении программ практики, в условиях выполнения обучающимися определенных видов работ, связанных с будущей профессиональной деятельностью, направленных на формирование, закрепление, развитие практических навыков и компетенций, предусмотренных образовательной программой ВО.

Отделом практики были реализованы главные задачи по закреплению, углублению, совершенствованию, систематизации теоретических знаний студентов, полученных в процессе обучения в целях приобретения ими практических навыков, необходимых в дальнейшем для самостоятельной профессиональной деятельности в зависимости от профиля подготовки.

Основными направлениями деятельности отдела в учебном году было:

- выполнение организационной, учебно-методической, практической и контролирующей деятельности по организации и проведению всех видов практики студентов по всем направлениям подготовки Института;
- обеспечение единой политики Института в области планирования и организации практики студентов;
- установление партнерских отношений и взаимодействие с базами практики различных форм собственности г. Люберцы, Московской области и других регионов в рамках практического обучения студентов и проведения практики;
- заключение договоров с профильными организациями о практической подготовке обучающихся, осваивающих образовательные программы высшего образования;
- подготовка проектов приказов по вопросам проведения практик студентов;
- проведение консультационной работы со студентами по вопросам прохождения практики и обеспечение студентов необходимой документацией по практике;
- участие в обсуждении вопросов, касающихся практики на Ученом совете и заседаниях кафедр;
- разработка унифицированных форм бланков и отчетных документов по организации и проведению практики студентов;

- координация работы кафедр, ответственных за практику, по осуществлению методического обеспечения всех видов практик;
- подготовка предложений по совершенствованию планирования и организации практики студентов;
- проведение информационно-аналитической работы по итогам прохождения практики и подготовка ежегодного отчета по итогам практики;
- проведение мероприятий по выявлению и устранению недостатков по организации и проведению практики.

В течение учебного года Отдел практики выполнял свои задачи и функции в тесном взаимодействии с другими отделами и службами (методической, воспитательной, бухгалтерской, административно-хозяйственной, библиотекой), обеспечивая функционирование института как единого учебно-производственного комплекса. Совместно с другими структурными подразделениями принимал участие в учебно-производственных и инструктивных совещаниях, конференциях, семинарах и пр.

Практики проводились в профильных организациях на основе договоров между организациями и институтом о проведении практической подготовки обучающихся, а также в лабораториях института (учебная практика), обладающих необходимым кадровым и научно-техническим потенциалом.

Магистратура

• 38.04.02 Менеджмент. Финансовый менеджмент

ООО «Фитнес-Томилино», г. Люберцы; ООО «Академия-Базис», г. Люберцы, д. п. Красково; ООО «Фуд Кейтеринг», г. Москва; ООО «Компания Миларго», г. Люберцы, д. п. Красково; ООО «Компания ЦВТ», г. Москва; ООО «Стас-Легма», г. Москва; ООО «Милти» г. Москва; АО Щелково «Агрохим», г. Щелково; АО «МОСАЗЕРВИНЗАВОД» г. Москва; ООО «ТЦ «НИКА»; г. Москва

• 44.04.02 Психолого-педагогическое образование. Психолого-педагогическое сопровождение субъектов образования

МОУ СОШ № 48, МО, Люберецкий р-н, пос. Малаховка; ГБОУ Школа № 2083, г. Москва; Автономная некоммерческая организация профессионального образования «Московский областной гуманитарно-социальный колледж», МО, г. Люберцы, д. п. Красково; МОУ «Гимназия №5», МО, г. Люберцы; МОУ «Гимназия № 56», МО, г. Люберцы; МОУ Рыбаловская СОШ, МО, г. о. Раменский; ГКУ СО МО СЦ «Люберецкий», МО, г. Люберцы, р. п. Томилино; МОУ Дергаевская СОШ № 23, МО, г. о. Раменский; Детский сад – центр раннего развития «Самолетик», МО, г. Домодедово; ГБОУ Школа № 2083, г. Москва; ГБОУ Школа №1905, г. Москва; ГБОУ Школа №654 им. А.Д. Фридмана, г. Москва.

Высшее образование

Бакалавриат

38.03.02 Менеджмент. Финансовый менеджмент

ООО «Остин», МО, г. Люберцы; ООО «Академия-Базис»; МО, г. Люберцы, д. п. Красково; ООО «Успех», МО, г. Жуковский; ООО «Торговый дом «Электромодуль», г. Москва; ООО «ВАНТЕХ», г. Москва; ООО «АВТООЛЛ», г. Москва; ООО «Компания Миларго», МО, г. Люберцы, д. п. Красково; ООО «ТермоГлас» МО, Раменский г. о., р. п. Ильинский; ООО «ТехноДом-Томилино», МО, г. Люберцы, рп. Томилино; ПАО «Россити», г. Москва; ООО «КЕРАМГЛАСС», МО, г. Раменское; ООО «Туроператор БГ», г. Москва; ООО «Гео плюс», г. Москва.

• 38.03.04 Государственное и муниципальное управление

Администрация муниципального образования городской округа Люберцы Московской области, МО, г. Люберцы; МОУ «Гимназия №5», МО, г. Люберцы; ГКУ МО Люберецкий

центр занятости, МО, г. Люберцы; ФГА ОУ ДПО «Отраслевой научно-методический центр», МО, г. Люберцы, дп. Красково; Государственная инспекция труда в Московской области, г. Москва; Образовательное частное учреждение высшего образования «Гуманитарно-социальный институт», МО, г. Люберцы, д. п. Красково; Окружное управление социального развития №3, г. Люберцы; МКУ Раменского городского округа «ТУ Вялковское», МО, Раменский р-н., д. Осеченки; Администрация городского поселения Удельная, МО, Раменский р-н, д. п. Удельная; МКУ «Развитие Котельники»; МО, г. Котельники

• **40.03.01 Юриспруденция. Гражданско-правовая**

ООО «Московский кадастровый центр», г. Москва; ФГАУ «Российский фонд технологического развития, г. Москва; Некоммерческая организация фонд развития инноваций в области общественного транспорта «Транспортные инновации Москвы», г. Москва; ООО «ЛираТорг», г. Москва; ФГУП «Федеральный центр двойных технологий «Союз»; Адвокатское бюро «Деловая защита», МО, г. Одинцово; Арбитражный суд Московской области, г. Москва; Люберецкий городской суд Московской области, МО, г. Люберцы; Судебный участок № 118 мирового судьи Люберецкого судебного района, МО, п. Малаховка; Образовательное частное учреждение высшего образования «Гуманитарно-социальный институт», юридическая клиника; МО, г. Люберцы, д. п. Красково; Администрация городского поселения Удельная, МО, Раменский р-н, д.п. Удельная; МБОУ «Котельническая СОШ №3», МО, Котельники; ООО «Сервис-Ком», г. Москва; Раменский городской суд Московской области, МО, г. Раменское; Главное управление-ПФР №3 по г. Москве и Московской области, г. Москва; ООО «НЕКСТ», МО, г. Раменское; ФГУП «Федеральный центр двойных технологий «Союз», МО, г. Дзержинский; ООО «Регтон39, МО, Люберецкий район, п. Томилино; ООО «Лира торг», г. Москва; ООО «Московский кадастровый центр», г. Москва

• **44.03.02 Психолого-педагогическое образование.**

Психология и социальная педагогика

РОО «Фена», г. Москва; МОУ Юровская школа-интернат, МО, Раменский район, д. Юрово; МОУ «Гимназия № 56», МО, г. Люберцы; МОУ СОШ № 55, МО, г. Люберцы, дп. Красково; МОУ «Гимназия №5», МО, г. Люберцы; ГБОУ «Самбо-70» Департамента спорта и туризма города Москвы, г. Москва; МБОУ «Лицей №3 им. Главного маршала авиации А.Е. Головина, МО г. Дзержинский; МА ДОУ «Детский сад № 95 «Родничок», МО, г. Люберцы, дп. Красково; Автономная некоммерческая организация профессионального образования «Московский областной гуманитарно-социальный колледж», МО, г. Люберцы, д. п. Красково

• **38.03.05. Бизнес-информатика. Информационная бизнес-аналитика**

1. Образовательное частное учреждение высшего образования «Гуманитарно-социальный институт»; МО, г. Люберцы, д. п. Красково.

По результатам прохождения практики проводился мониторинг удовлетворенности работодателей качеством подготовки студентов, который был направлен на оценку качества образования через определение показателей уровня владения обучающимися компетенциями, заявленными в государственных образовательных стандартах.

Результаты мониторинга показали у студентов высокий уровень теоретической и практической подготовки, профессионализм и компетентность, готовность к коллективной работе, способность к принятию самостоятельных решений.

Пожелания и рекомендации работодателей по отдельным аспектам организации п проведению практики студентов института обсуждались во время рабочих встреч, «круглых столов», научно-практических конференциях. Руководители практик от

профильных организаций подтвердили свое желание продолжить сотрудничество с институтом.

Перед началом каждой практики на организационном собрании заведующий отделом практики совместно с руководителями практики от института информировали студентов: о целях и задачах практики; о сроках проведения практики; о распределении по базам практик; о регламенте работы с руководителем практики от института; о правилах оформления дневника и отчета о прохождении практики; о порядке и сроках защиты отчета о прохождении практики.

Обучающимся выданы следующие материалы: программа практики; дневник практики; индивидуальное задание, согласованное с руководителем практики от института и руководителем от профильной организации; аттестационный лист.

Студентов, не приступивших к практике нет. Студенты своевременно прибыли на базу практики; прошли инструктаж по технике безопасности и охране труда; соблюдали правила внутреннего трудового распорядка организации; выполняли указания руководителя практики от профильной организации; своевременно подготовили и сдали отчет по практике. Неудовлетворительных оценок по практике нет.

В результате анализа характеристик студентов, которые были получены от профильных организаций (баз практик) не выявлено претензий к качеству подготовки обучающихся.

Таким образом, показатель качества и успеваемости по итогам освоения программ практик остаются стабильно высокими. Анализ результатов итоговой успеваемости по практике показывает готовность студентов к профессиональной деятельности, отражает уровень развития компетенций, сформированность знаний и умений, необходимых будущим специалистам, уровень личностного саморазвития.

В целом, наличие в Институте сложившейся системы организации всех видов практики, тщательный отбор баз практики, высокий уровень профессионального мастерства руководителей практики, формирование субъектной позиции студентов на практике, позволяет эффективно осуществлять процесс профессионального становления студентов, поэтапного формирования профессиональных умений.

2.5. Дополнительное профессиональное образование

Адрес сайта: <https://vuz-gsi.ru/dopolnitelnoe-obrazovanie/>

Институт реализует дополнительные профессиональные программы повышения квалификации и профессиональной переподготовки. Реализация программ осуществляется на факультете дополнительного образования (ФДО).

В институте разработаны программы дополнительного образования (повышение квалификации и профессиональная переподготовка) с выдачей соответствующих документов:

Программы профессиональной переподготовки

№ п.п.	Наименование образовательной программы	Кол-во часов
1.	Психологическое консультирование и психодиагностика личности	256
2.	Психолого-педагогическое сопровождение детей в дошкольных образовательных организациях	256
3.	Реклама, выставочное дело и PR	256
4.	Банки, банковское дело	256
5.	Управление персоналом	256
6.	Менеджмент в образовании	256
7.	Педагогическая деятельность в сфере среднего, среднего профессионального и высшего образования	256
8.	Психолого-педагогическое сопровождение детей с нарушениями речи	546

1. Программы повышения квалификации

№ п.п.	Наименование образовательной программы	Кол-во часов
1.	Психолого-педагогическая диагностика и психологическое консультирование в образовании	72
2.	Менеджмент в образовании	72
4.	Управление персоналом	72
5.	Педагогические технологии электронного обучения с применением дистанционных образовательных технологий	72
6.	Технологии инклюзивного образования студентов с инвалидностью и ограниченными возможностями здоровья в образовательных организациях среднего профессионального и высшего образования	72
7.	Организация работы с одаренными детьми	72
8.	Педагогические образовательные технологии и современные методы обучения в системе профессионального и высшего образования	72
9.	Трудоустройство выпускников: технологии работы организаций высшего и среднего профессиональных образований	72

В 2023 году реализация ДПО осуществлялась по 4 программам профессиональной переподготовки и двум программам повышения квалификации:

Количество обученных по программам ПП и ПК на факультете дополнительного образования

№ п.п.	Наименование программы	Количество обученных (человек)
1.	Управление персоналом (ПП)	18
2.	Психологическое консультирование и психодиагностика личности (ПП)	28
3.	Менеджмент в образовании (ПП)	10
4.	Психолого-педагогическое сопровождение детей с нарушениями речи (ПП)	7
5.	Менеджмент в образовании (ПК-72 часа)	2
	ИТОГО:	65
	из них ПП	63
	из них ПК	2

По программам профессиональной переподготовки за отчетный период прошли обучение 63 человек все получили диплом о профессиональной переподготовке. Основной контингент слушателей по программам профессиональной переподготовки составили студенты и выпускники ГСИ.

По программам повышения квалификации за отчетный период получили удостоверение о повышении квалификации 2 человека.

Отсева контингента слушателей ФДО не было.

Занятия на факультете дополнительного образования проходят в соответствии с разработанными деканатом при участии соответствующих кафедр учебными планами и образовательными программами, утвержденными Ученым Советом.

Текущая и промежуточная аттестация слушателей проводится систематически по мере изучения определенных блоков учебных дисциплин. На факультете используются

такие формы аттестации, как: тестирование, проверка самостоятельных работ, подготовка рефератов и их публичная защита, деловые игры.

Традиционно в разработке и обновлении программ повышения квалификации принимают участие Учебно-методическое управление и ряд кафедр.

Ежегодно обновляются фонды оценочных средств, пересматриваются объемные требования преподавателями, ведущими ту или иную дисциплину. Пополняется список литературных источников в библиотеке института по запросу преподавателей отдельных дисциплин.

Строго по расписанию проводились все зачеты и экзамены, выделялось время для ликвидации задолженностей. Большинство преподавателей, работающих на факультете, в своих занятиях используют аудио- и видео аппаратуру.

Обучение частично проводилось и в дистанционном формате с применением дистанционных образовательных технологий.

Для самостоятельной работы слушатели имеют доступ в библиотеку Института. В случае необходимости слушателям даются запросы-ходатайства в другие библиотеки, в деканате имеется информация с адресами и телефонами наиболее востребованных слушателями библиотек. В информационном отделе для слушателей открыт доступ в Интернет, к электронной библиотеке и к постоянно обновляющейся информационной программе «Консультант плюс». Также каждому слушателю выданы коды доступа на внутренний сайт института.

Базовое образование и научная специализация всех преподавателей факультета соответствует преподаваемым ими дисциплинам. К ведению занятий также привлекаются и представители работодателей.

Со стороны деканата контроль осуществляется по ходу выполнения аттестационных работ, заполнению преподавателем группового журнала посещаемости занятий, по экзаменационным и зачетным ведомостям.

Для студентов «Гуманитарно-социального института» обучение проводилось по льготным ценам согласно Договору.

2.6. Библиотечно-информационное обеспечение учебного процесса

Библиотека Института в своей деятельности руководствуется:

- Конституцией Российской Федерации (принята всенародным голосованием 12.12.1993 с изменениями, одобренными в ходе общероссийского голосования 01.07.2020);
- Гражданским кодексом Российской Федерации (часть четвертая) от 18.12.2006 № 230-ФЗ;
- Федеральным законом от 29.12.1994 № 78-ФЗ «О библиотечном деле»;
- Федеральным законом от 27.07.2006 № 149-ФЗ «Об информации, информационных технологиях и о защите информации»;
- Федеральным законом от 29.12.2012 № 273-ФЗ «Об образовании в Российской Федерации»;
- п. 7.17 Приказа Минкультуры России от 08.10.2012 № 1077 «Об утверждении Порядка учета документов, входящих в состав библиотечного фонда»;
- Приказом Министерства науки и высшего образования Российской Федерации от 13.08.2021 № 245 «Об утверждении Порядка организации и осуществления образовательной деятельности по образовательным программам высшего образования — программам бакалавриата, программам специалитета, программам магистратуры»;
- Федеральными государственными образовательными стандартами высшего образования, включающими требования о книгообеспеченности и устареваемости литературы.

Библиотечно-информационное и информационно-методическое обеспечение учебного процесса по всем направлениям в Институте соответствует лицензионным требованиям. Институт обеспечивает каждого обучающегося основной учебной и учебно-методической литературой, методическими пособиями, необходимыми для организации образовательного процесса по всем дисциплинам лицензированных образовательных программ в соответствии с требованиями ФГОС ВО. Студенты имеют возможность пользоваться учебной и научной литературой из фонда библиотеки Института.

Библиотека своевременно комплектуется учебной, учебно-методической, научной, справочной литературой, в том числе учебниками, получившими гриф Министерства образования и науки РФ, Учебно-методических объединений по специальностям и научно-методических советов. В читальном зале библиотеки представлены энциклопедии, справочники, словари, профильные периодические издания. В основной фонд включены учебно-методические и научные издания Института, авторами которых являются преподаватели и магистранты Гуманитарно-социального института и дружественных вузов и организаций. Также в библиотеке представлен фонд художественной литературы и научно-популярных изданий.

Комплектование библиотечного фонда ведется в соответствии с требованиями государственных образовательных стандартов и учебными планами всех направлений подготовки. Для обеспечения образовательного процесса и выполнения требований Федеральных государственных образовательных стандартов высшего образования нового поколения, библиотека обладает специализированным фондом печатных и электронных изданий и призвана удовлетворять разносторонние потребности пользователей. В рамках поставленных целей и задач работы, определенных в начале учебного года, библиотека осуществляет обеспечение всех видов занятий учебной и учебно-методической литературой по дисциплинам учебного плана (междисциплинарным курсам, модулям).

Фонд учебной, учебно-методической и научной литературы на 01.01.2023 г. включает порядка 33260 экземпляров печатных изданий. Регулярно определяется перечень малоиспользуемой, ветхой и устаревшей по содержанию литературы для списания.

С целью проверки книгообеспеченности студентов литературой, проводится работа с учебными планами всех факультетов. Библиотечный фонд учебной литературы по основным профессиональным образовательным программам (ОПОП) соответствует всем государственным аккредитационным показателям. Обеспеченность обучающихся основной учебной и учебно-методической литературой, в том числе с грифом, с учетом электронных библиотек соответствует требованиям ФГОС ВО.

Ежегодно фонд библиотеки пополняется периодическими изданиями (газеты и журналы) в соответствии с требованиями образовательных стандартов по профилю Института: периодические издания по проблемам философии, педагогики, психологии и ряд журналов финансово-экономического и юридического профиля. В 2023 году была осуществлена подписка на периодические издания по направлениям подготовки:

Направление подготовки	Наименование издания
Гуманитарные науки	Вопросы философии
	Гуманитарные науки и образование
	Историк
	Обсерватория культуры
	Физкультура и спорт
Психолого-педагогическое образование	Вопросы психологии
	Начальная школа
	Социальная педагогика
Экономика и управление	Вольная экономика
	Государственная власть и местное самоуправление

	Прикладная информатика / Journal of Applied Informatics
	Российская газета
	Российский экономический журнал
	Системный администратор
	Эксперт
Юриспруденция	Арбитражный и гражданский процесс
	Гражданское право
	История государства и права
	Конституционное и муниципальное право
	Международное публичное и частное право
	Семейное и жилищное право
	Трудовое право в России и за рубежом
	Финансовое право
	Юридическое образование и наука
Юрист	

Помимо традиционных изданий, в учебном процессе используются доступ к электронным образовательным ресурсам (подборкам информационных ресурсов по тематикам) в соответствии с содержанием реализуемой образовательной программы:

Направление подготовки	Наименование журнала	URL ресурса
Отечественные электронные журналы		
Гуманитарные науки	Вестник общественных и гуманитарных наук	https://hssb.elpub.ru/jour/index
	Гуманитарные и социальные науки	http://hses-online.ru
	Гуманитарные научные исследования	https://human.snauka.ru
	Гуманитарный научный вестник	http://naukavestnik.ru
	Коллекция гуманитарных исследований	https://www.j-chr.com/jour/index
	Культурологический журнал	http://cr-journal.ru
	Международный журнал гуманитарных и естественных наук	http://intjournal.ru
Психолого-педагогическое образование	Актуальные проблемы педагогики и психологии	https://pedpsy.ru/index.php/ped
	Мир педагогики и психологии	https://scipress.ru/pedagogy/releases
	Педагогика & Психология. Теория и практика	http://scippjournal.ru/archives
	Педагогическое образование в России	http://journals.uspu.ru
	Психолого-педагогические исследования	http://www.psyedu.ru
	Психологические исследования	http://psystudy.com
	PsyJournals.ru : портал психологических изданий	https://psyjournals.ru/

Направление подготовки	Наименование журнала	URL ресурса
Экономика и управление	GLOBUS: Экономика и юриспруденция	https://www.elibrary.ru/contents.asp?titleid=75608
	Азимут научных исследований: экономика и управление	https://landraileiu.ru/архив
	Актуальные проблемы и перспективы развития экономики: российский и зарубежный опыт	https://www.elibrary.ru/contents.asp?titleid=57320
	Вопросы инновационной экономики	https://1economic.ru/journals/vinec
	Креативная экономика	https://creativeconomy.ru/journals/ce
	Региональная экономика и управление	https://eee-region.ru
	Экономика и управление	https://www.elibrary.ru/contents.asp?titleid=26045
Юриспруденция	Бюллетень Верховного Суда Российской Федерации	https://vsrf.ru/documents/newsletters/?year=2023
	Вестник российской правовой академии	https://journal.rpa-mu.ru
	Вестник Санкт-Петербургского университета. Право	https://lawjournal.spbu.ru/issue/archive
	Вестник Университета имени О. Е. Кутафина (МГЮА)	https://vestnik.msal.ru/jour/index
	Вопросы экономики и права	https://api.law-journal.ru
	Право. Журнал Высшей Школы Экономики	https://law-journal.hse.ru/archive.html
	Вестник астраханского государственного технического университета	https://vestnik.astu.org/ru/nauka/journal/131/view
Информационные системы и программирование	Вестник кибернетики	https://www.vestcyber.ru/jour/index
	Научный журнал «Информатика и её применения»	http://www.ipiran.ru/journal/issues
	Информационные процессы	http://www.jip.ru/Contents.htm
	Исследования по информатике	https://www.mathnet.ru/php/journal.phtml?jrnid=ipi&wshow=details&option_lang=rus
	Открытые системы. СУБД	https://www.osp.ru/os/archive
	Проблемы передачи информации	https://www.mathnet.ru/php/archive.phtml?jrnid=ppi&wshow=contents&option_lang=rus
	Программные системы: теория и приложения	https://psta.psir.ru/archives/archives.html

Направление подготовки	Наименование журнала	URL ресурса
	Системы и средства информатики	https://www.mathnet.ru/php/archive.phtml?jrnid=ssi&wshow=contents&option_lang=rus
	Труды Института системного программирования РАН (ИСП РАН)	https://www.ispras.ru/proceedings
Зарубежные журналы		
Гуманитарные науки	European Journal of Cultural Studies	https://journals.sagepub.com/home/ecsa?cookieSet=1
	International Journal of Cultural Studies	https://journals.sagepub.com/home/ICS
	L'Homme (антропологические исследования)	http://lhomme.revues.org
Психология и педагогика	Acta Psychologica	https://www.sciencedirect.com/journal/acta-psychologica
	American Journal of Community Psychology	http://link.springer.com/journal/10464
	Canadian Journal of School Psychology	https://journals.sagepub.com/home/cjs
	Contemporary educational psychology	https://www.sciencedirect.com/journal/contemporary-educational-psychology
	Psychology in Russia: state of the art	http://psychologyinrussia.com/volumes/issues/archive.php
	Social Psychology Quarterly	https://journals.sagepub.com/home/spq
	Universal Journal of Psychology	http://www.hrpub.org/journals/journal_subject.php
Экономика и управление	International Journal of Financial	https://www.sciedupress.com/journal/index.php/ijfr
	Research in World Economy	https://www.sciedupress.com/journal/index.php/rwe
	Universal Journal of Management	https://www.hrpub.org/journals/jour_info.php?id=21
Юриспруденция	Aba journal	http://www.abajournal.com
	European journal of International Law	http://www.ejil.org
	New law journal	https://www.newLawjournal.co.uk

Все периодические издания, поступающие в фонд в традиционном (бумажном) виде, обрабатываются аналитически: составляется библиографическое описание статей, в электронном каталоге ведется картотека статей по направлениям подготовки.

В целях создания единой электронной информационно-образовательной среды Института компьютерный зал библиотеки оснащен автоматизированными рабочими местами (персональными компьютерами), имеющими доступ к информационно-коммуникационной сети Интернет.

Все студенты, в том числе, инвалиды и лица с ограниченными возможностями здоровья обеспечены доступом к современным информационным ресурсам, электронным каталогам, электронным библиотечным системам «Юрайт» и «Университетская библиотека ONLINE». Представленные в электронно-библиотечных системах учебные и научные издания соответствуют требованиям федеральных государственных образовательных стандартов нового поколения. В библиотеке, открыт доступ к электронному библиотечному каталогу и электронной информационной базе данных по дисциплинам учебного плана. Также для всех студентов организован доступ к справочно-правовой системе «Консультант Плюс» и системе проверки курсовых и выпускных квалификационных работ «Антиплагиат».

В библиотеке сформированы алфавитный и тематический каталоги, электронная картотека статей. В целях цифровизации информационно-библиотечной деятельности и автоматизации учета и использования фонда продолжается формирование электронного каталога и оптимизация библиографических записей в соответствии с государственными стандартами библиографического описания документов. Электронный каталог библиотеки, расположенный на студенческом портале Института в разделе «Библиотека», предполагает возможность поиска изданий и публикаций в каталогах книг и подписных изданий, доступа к списку учебных изданий по направлениям подготовки, доступа к текстам выпускных квалификационных работ по всем направлениям подготовки.

Ежегодно в сентябре месяце сотрудники библиотеки приводят консультационные занятия со студентами первых курсов по вопросам пользования справочно-библиографическим аппаратом библиотеки и использования справочной литературы.

Библиотекой поддерживается постоянно обновляемый информационный стенд.

В Институте подготавливаются и издаются учебные программы, учебно-методические пособия по большинству учебных дисциплин, программы государственных экзаменов, методические рекомендации по подготовке курсовых и выпускных квалификационных работ, сборники тестов и контрольных заданий, сборники научных статей и материалов конференций, ряд других материалов, используемых студентами в процессе обучения.

Финансирование и контроль за деятельностью библиотеки осуществляется руководством «Гуманитарно-социального института» в соответствии с действующим законодательством.

2.7. Система управления качеством образования. Качество подготовки обучающихся

Качество образовательной деятельности и подготовки обучающихся по образовательным программам определяется в рамках системы *внутренней оценки*, а также системы *внешней оценки*, в которой Институт принимает участие на добровольной основе.

Внутренняя система контроля качества подготовки обучающихся, сложившаяся в институте, включает в себя:

- определение уровня требований при приеме студентов в институт;
- контроль качества по результатам текущей и промежуточной аттестации;
- промежуточной аттестации обучающихся по итогам выполнения курсовых работ и проектов;
- промежуточной аттестации обучающихся по итогам прохождения практик;
- проведение оценки качества подготовки выпускников по результатам итоговой государственной аттестации;
- сбор и анализ отзывов руководителей ВКР и отчета по мониторингу трудоустройства выпускников;
- независимую оценку качества подготовки студентов в рамках диагностического тестирования входного контроля уровня подготовки обучающихся;

- независимую оценку качества подготовки обучающихся в рамках контроля сформированных результатов обучения по ранее изученным дисциплинам (модулям);
- анализа портфолио учебных и внеучебных достижений обучающихся;
- проверку курсовых и дипломных работ на заимствования с использованием системы онлайн проверки текста «Антиплагиат»: <https://www.antiplagiat.ru/>.

К проведению регулярной внутренней оценки качества образовательной программы и подготовки обучающихся привлекаются работодатели, работники местной администрации, педагогические работники образовательной организации. В рамках внутренней системы оценки качества образовательной деятельности обучающимся предоставляется возможность оценивания условий, содержания, организации и качества образовательного процесса в целом и отдельных дисциплин (модулей) и практик в том числе с использованием ЭИОС института.

На официальном сайте организации высшего образования в сети «Интернет» представлены следующие компоненты такой оценки: https://vuz-gsi.ru/sveden/document/#anchor_reportEduDocLink

- локальный нормативный правовой акт о внутренней системе оценки качества образовательной деятельности в организации высшего образования:

[https://vuz-gsi.ru/sveden/files/Pologhenie_o_VNOKO_22.04.18_\(1,_4\).pdf](https://vuz-gsi.ru/sveden/files/Pologhenie_o_VNOKO_22.04.18_(1,_4).pdf)

- информация о результатах опросов работодателей и (или) их объединений, иных юридических и (или) физических лиц об удовлетворенности качеством образовательной деятельности в рамках реализации образовательных программ:

№	Код	Программа	Ссылка
Бакалавриат			
1.	38.03.02	Менеджмент	https://vuz-gsi.ru/sveden/files/Otchet_rabotodatelei_23_Men.pdf
2.	38.03.04	Государственное и муниципальное управление	https://vuz-gsi.ru/sveden/files/Otchet_rabotodatelei_23_GMU.pdf
3.	40.03.01	Юриспруденция	https://vuz-gsi.ru/sveden/files/Otchet_rabotodatelei_23_YUristy.pdf
4.	44.03.02	Психолого-педагогическое образование	https://vuz-gsi.ru/sveden/files/Otchet_rabotodatelei_23_PPO.pdf
5.	38.03.05	Бизнес-информатика	https://vuz-gsi.ru/sveden/files/Otchet_rabotodatelei_23_Biznes-infomatika.pdf
Магистратура			
1.	38.04.02	Менеджмент	https://vuz-gsi.ru/sveden/files/Otchet_rabotodatelei_23Men_(MAG).pdf
2.	44.04.02	Психолого-педагогическое образование	https://vuz-gsi.ru/sveden/files/Otchet_rabotodatelei_23_PPO(MAG).pdf

Анкетирование показало высокую удовлетворенность работодателей качеством подготовки обучающихся (выпускников) ОЧУ ВО «Гуманитарно-социальный институт». Работодатели считают наиболее важными такие качества обучающихся (выпускников), как знание новейших технологий; знание законодательства; знание

иностранного языка; умение проявлять инициативу на работе; умение применять инновации в своей работе; социальные навыки (деловое общение, работа в коллективе).

- информация о результатах опросов педагогических работников организации высшего образования об удовлетворенности условиями и организацией образовательной деятельности в рамках реализации образовательных программ:

№	Код	Программа	Ссылка
Бакалавриат			
1.	38.03.02	Менеджмент	https://vuz-gsi.ru/sveden/files/Otchet_PPS_23(Men).pdf
2.	38.03.04	Государственное и муниципальное управление	https://vuz-gsi.ru/sveden/files/Otchet_PPS_23(GMU).pdf
3.	40.03.01	Юриспруденция	https://vuz-gsi.ru/sveden/files/Otchet_PPS_23(YUristy).pdf
4.	44.03.02	Психолого-педагогическое образование	https://vuz-gsi.ru/sveden/files/Otchet_PPS_23(PPO).pdf
5.	38.03.05	Бизнес-информатика	https://vuz-gsi.ru/sveden/files/Otchet_PPS_23(Biznes-informatika).pdf
Магистратура			
1.	38.04.02	Менеджмент	https://vuz-gsi.ru/sveden/files/Otchet_PPS_23(Men_MAG).pdf
2.	44.04.02	Психолого-педагогическое образование	https://vuz-gsi.ru/sveden/files/Otchet_PPS_23(PPO_mag).pdf

В целом опрошенные высоко оценили условия организации образовательного процесса по образовательным программам. По результатам исследования выявлена удовлетворенность научно-педагогических работников условиями профессиональной деятельности. Преподаватели высоко оценили информационное наполнение официального сайта и уровень доступности информации, касающийся образовательного процесса в Институте, уровень организации образовательного процесса;

- информация о результатах опросов обучающихся организации высшего образования об удовлетворенности условиями, содержанием, организацией и качеством образовательного процесса в целом и отдельных дисциплин (модулей) и практик в рамках реализации образовательных программ:

№	Код	Программа	Ссылка
Бакалавриат			
1.	38.03.02	Менеджмент	https://vuz-gsi.ru/sveden/files/Otchet_praktika_Men_23.pdf
2.	38.03.04	Государственное и муниципальное управление	https://vuz-gsi.ru/sveden/files/Otchet_praktika_GMU_23.pdf
3.	40.03.01	Юриспруденция	https://vuz-gsi.ru/sveden/files/Otchet_praktika_YUristy_23.pdf

4.	44.03.02	Психолого-педагогическое образование	https://vuz-gsi.ru/sveden/files/Otchet_praktika_PPO_23.pdf
5.	38.03.05	Бизнес-информатика	https://vuz-gsi.ru/sveden/files/Otchet_praktika_Biznes-inform. 23.pdf
Магистратура			
1.	38.04.02	Менеджмент	https://vuz-gsi.ru/sveden/files/Otchet_praktika_Men_MAG. 23.pdf
2.	44.04.02	Психолого-педагогическое образование	https://vuz-gsi.ru/sveden/files/Otchet_praktika_PPO_MAG. 23.pdf

По результатам опроса выявлена удовлетворенность качеством и комфортностью обучения в институте. Студентами дана высокая оценка различным сторонам жизнедеятельности образовательной организации и уровню преподавания дисциплин.

В рамках проведения внутренней независимой оценки качества подготовки обучающихся Образовательного частного учреждения высшего образования «Гуманитарно-социальный институт» согласно приказу ректора №01-03/87П от 31 августа 2023г. «О проведении диагностического тестирования входного контроля уровня подготовки обучающихся», Управлением качеством образования совместно с Учебно-методическим управлением в период с 10.10.2023 по 21.10.2023г. по очной форме и с 17.10.2023 по 03.11.2023г. по очно-заочной форм обучения, организовано и проведено диагностическое тестирование контроля входных знаний у студентов первого курса, обучающихся по образовательным программам высшего образования. Результаты тестирования контроля входных знаний у студентов первого курса, обучающихся по образовательным программам высшего образования заслушаны на Ученом совете института и признаны удовлетворительными. Внутренняя независимая оценка качества подготовки обучающихся осуществлялась также в рамках ежегодного диагностического контроля остаточных знаний, умений и навыков по ранее изученным дисциплинам (модулям Диагностика формирования компетенций проводилась в период с 20.03.2023г. по 31.03.2023г. по очной формы обучения для следующих направлений подготовки (уровень бакалавриата) по следующим компетенциям:

	Направление подготовки/группа	Курс	Дисциплина
	38.03.04- Государственное и муниципальное управление, направленность (профиль): Государственное и муниципальное управление, группа БГмуО-22	1	Диагностическая работа (проверяемые компетенции УК-1; УК-4; УК-5)
	38.03.04- Государственное и муниципальное управление, направленность (профиль): Государственное и муниципальное управление, группа БГмуО-21, группа БГмуО-22И	2,1	Диагностическая работа (проверяемые компетенции УК-2; УК-11; ОПК-1;ОПК-3; ОПК-4)
	38.03.04- Государственное и муниципальное управление, направленность (профиль): Государственное и муниципальное управление, группа БГмуО-20, группа БГмуО-21И	3,2	Диагностическая работа (проверяемые компетенции ОК-2; ОК-3; ОПК-1; ПК-3; ПК-4)
	38.03.04- Государственное и муниципальное управление, направленность (профиль): Государственное и муниципальное управление, группа БГмуО-19	4	Диагностическая работа (проверяемые компетенции ОК-7;ОПК-1; ПК-6; ПК-10; ПК-11;ПК-12)
	38.03.02 Менеджмент, направленность (профиль): Финансовый менеджмент, группа БМенО-22	1	Диагностическая работа (проверяемые компетенции УК-1; УК-4; УК-5)
	38.03.02 Менеджмент, направленность (профиль): Финансовый менеджмент, группа БМенО-21, группа БМенО-22И	2,1	Диагностическая работа (проверяемые компетенции УК-3; УК-10; ОПК-1)
	38.03.02 Менеджмент, направленность (профиль): Финансовый менеджмент, группа БМенО-20, группа БМенО-21И	3,2	Диагностическая работа (проверяемые компетенции ОПК-2; ОПК-3; ПК-1; ПК-4; ПК-14; ПК-20)
	38.03.02 Менеджмент, направленность (профиль): Финансовый менеджмент, группа БМенО-19	4	Диагностическая работа (проверяемые компетенции ОПК-5; ПК-4; ПК-7;ПК-13; ПК-14; ПК-16; ПК-17;ПК-18; ПК-19)
	44.03.02 Психолого-педагогическое образование, направленность (профиль): Психология и социальная педагогика, группа БПпоО-22	1	Диагностическая работа (проверяемые компетенции УК-1; УК-4; УК-5)
	44.03.02 Психолого-педагогическое образование, направленность (профиль): Психология и социальная педагогика, группа БПпоО-21, группа БПпоО-22И	2,1	Диагностическая работа (проверяемые компетенции УК-3; УК-7; ОПК-4; ПК-6)
	44.03.02 Психолого-педагогическое образование, направленность (профиль): Психология и социальная педагогика, группа БПпоО-20, группа БПпоО-21И	3,2	Диагностическая работа (проверяемые компетенции УК-3; ОПК-3; ОПК-5; ПК—1; ПК-4; ПК-6)
	44.03.02 Психолого-педагогическое образование, направленность (профиль): Психология и социальная педагогика, группа БПпоО-19	4	Диагностическая работа (проверяемые компетенции ОПК-3; ОПК-5; ОПК-6; ПК-1; ПК-2; ПК-7)
	40.03.01 Юриспруденция, направленность (профиль): Гражданско-правовая, группа БЮрО-22	1	Диагностическая работа (проверяемые компетенции УК-1; УК-4; УК-5)

40.03.01 Юриспруденция, направленность (профиль): Гражданско-правовая, группа БЮрО-21, группа БЮрО-22И	2,1	Диагностическая работа (проверяемые компетенции ОПК-1; ОПК-4; ОПК-5)
40.03.01 Юриспруденция, направленность (профиль): Гражданско-правовая, группа БЮрО-20, группа БЮрО-21И	3,2	Диагностическая работа (проверяемые компетенции ОПК-1; ОПК-4; ОПК-6; ПК-2; ПК-3; ПК-4; ПК-6; ПК-10; ПК-12)
40.03.01 Юриспруденция, направленность (профиль): Гражданско-правовая, группа БЮрО-19, группа БЮрО-20И	4,3	Диагностическая работа (проверяемые компетенции ОПК-1; ПК-4; ПК-5; ПК-6; ПК-7; ПК-13)
38.03.05. Бизнес-информатика, направленность (профиль): Информационная бизнес-аналитика, группа ББиО-22	1	Диагностическая работа (проверяемые компетенции УК-1; УК-4; УК-5)

Результаты внутренней независимой оценки остаточных знаний по ранее изученным дисциплинам (модулям) представлены на диаграммах.

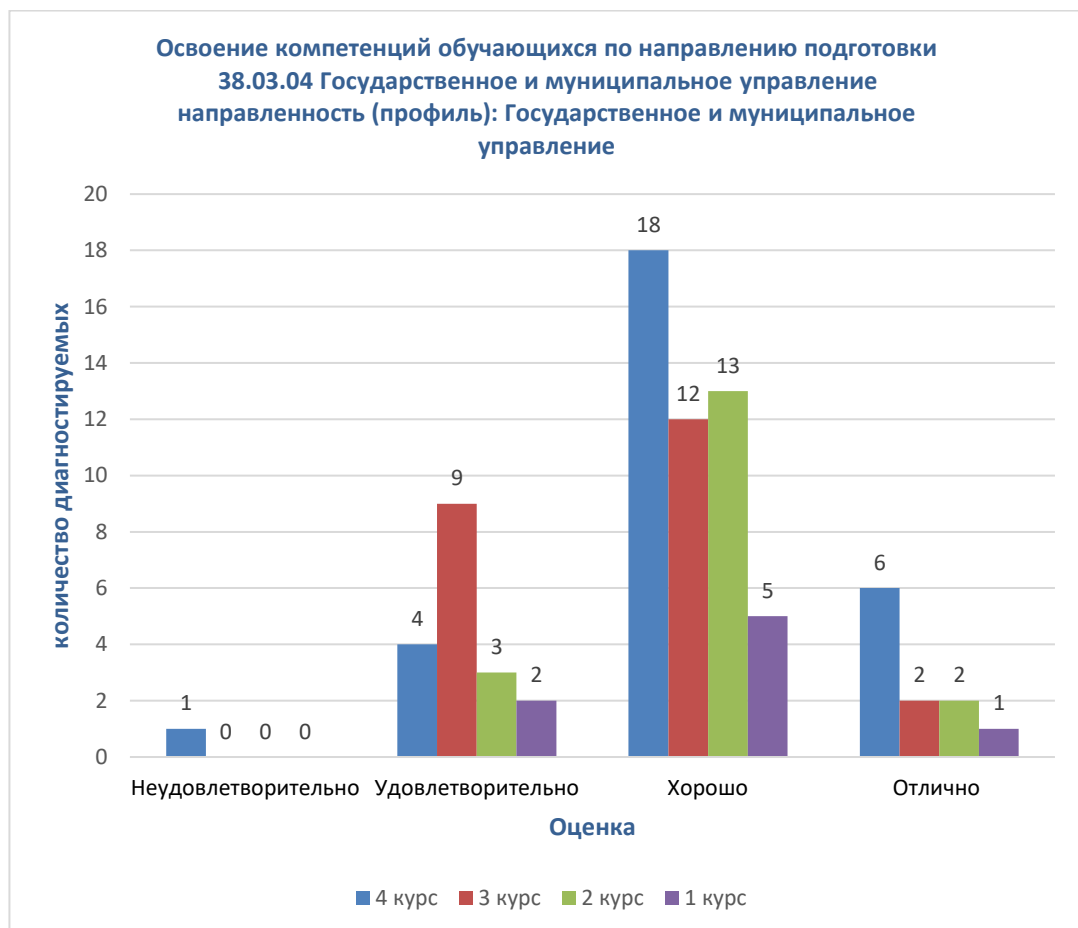

**Освоение компетенций обучающихся по направлению подготовки
44.03.02 Психолого-педагогическое образование
направленность (профиль): Психология и социальная педагогика**

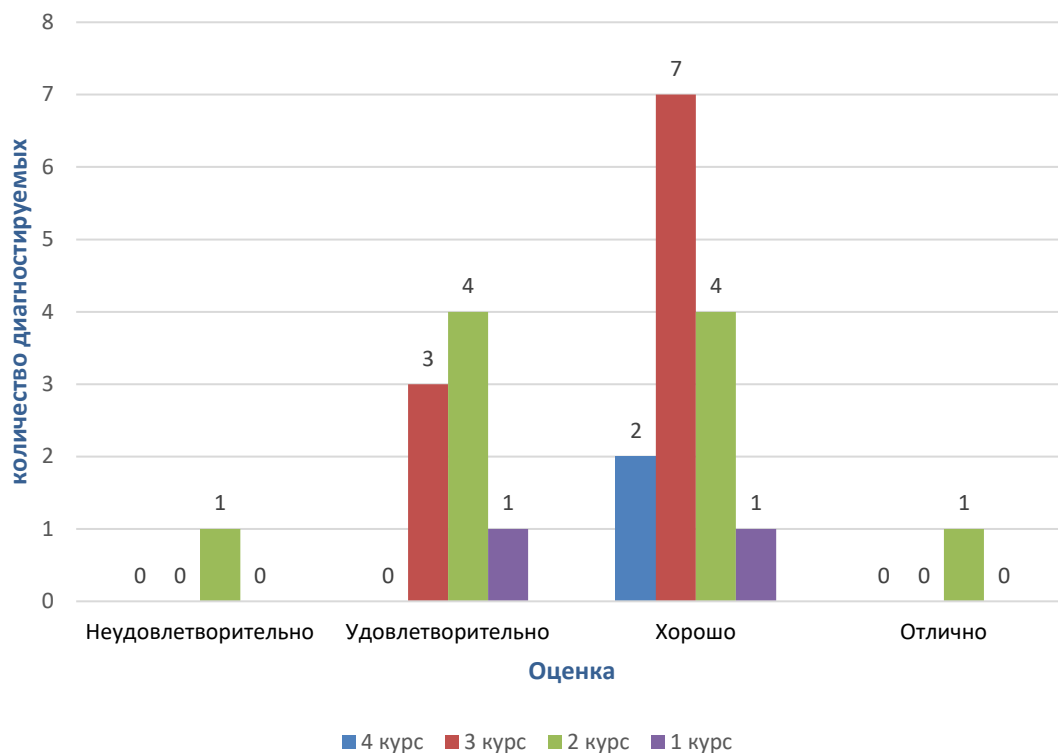

**Освоение компетенция обучающихся по направлению подготовки 40.03.01
ЮРИСПРУДЕНЦИЯ
направленность (профиль): Гражданско-правовая**

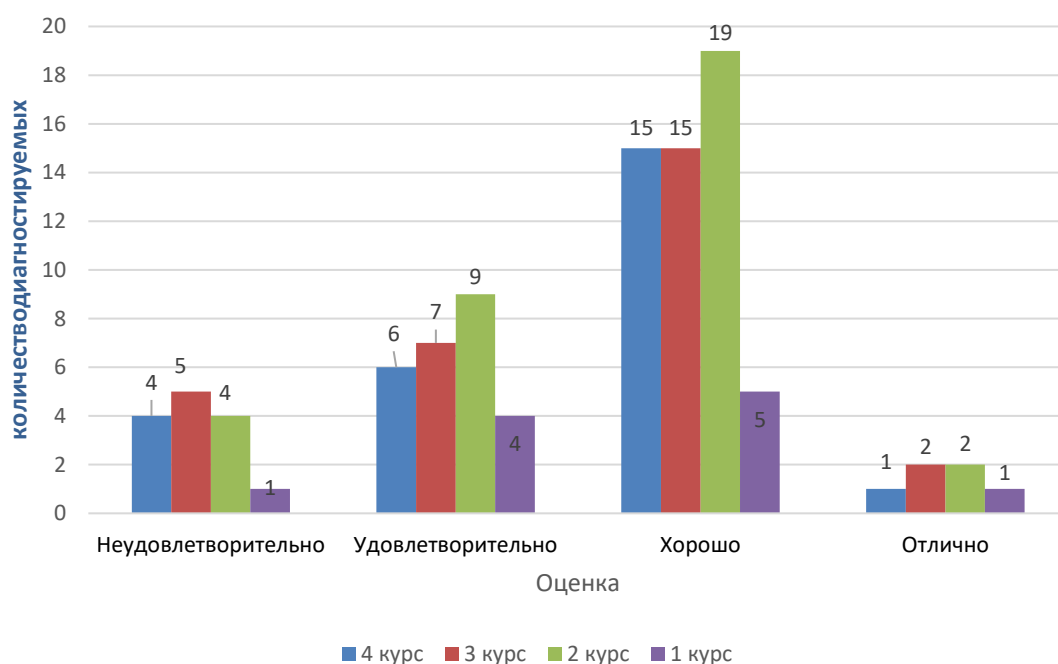

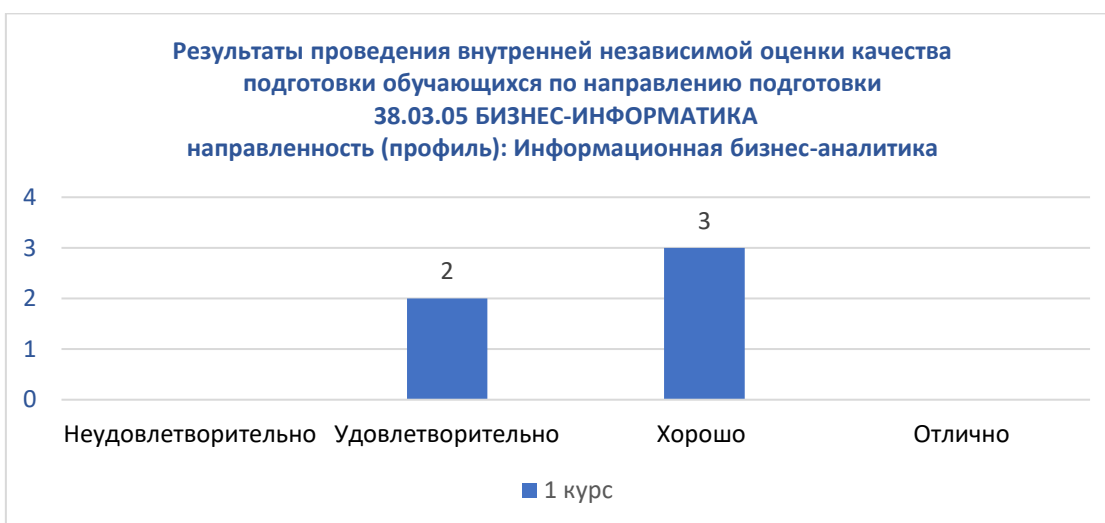
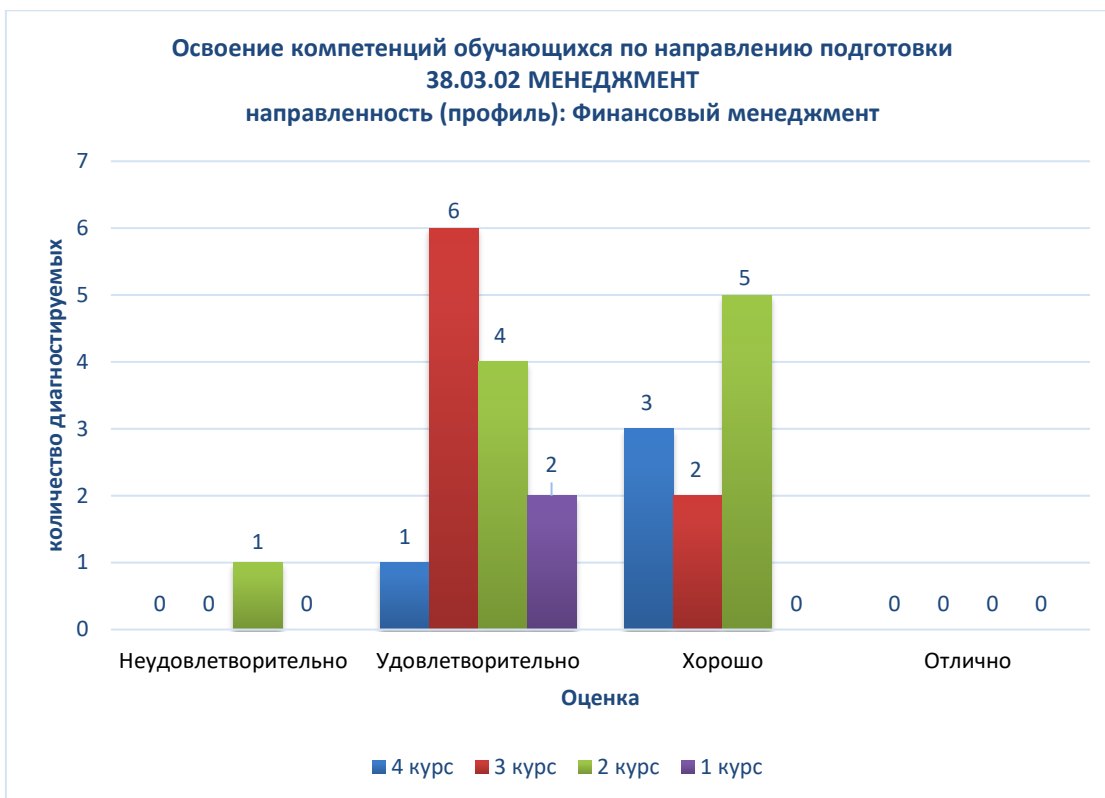

Анализ показывает хороший уровень освоения компетенций студентами всех курсов и направлений.

Результаты диагностического контроля были рассмотрены на Ученом совете института результаты и признаны хорошими.

Еще одним направлением оценки качества является аудит работы учебных подразделений института. Аудит, проведенный в ноябре 2023 года с участием внешних аудиторов, показал почти 100% готовность подразделения к реализации образовательных программ.

Внешняя независимая оценка качества образовательного процесса в рамках выработанной стратегии по обеспечению качества подготовки выпускников в 2023 году осуществлялась привлечением к разработке и реализации ОП представителей работодателей, которые непосредственно участвуют во всех этапах реализации ОП (проектирование, рецензирование, разработка рекомендаций по корректировке ОП,

составление тем курсовых и дипломных работ, заявки на подготовку специалистов, последующее трудоустройство выпускников и т.д.),).

В качестве внешних экспертов при реализации ОП активно привлекаются преподаватели, читающие смежные дисциплины и представители работодателей. В институте практикуется взаимопосещение занятий преподавателями кафедр.

В целях повышения профессионального уровня молодых преподавателей и качества образования в целом в институте действует «Школа молодого преподавателя»

В соответствии с требованиями федеральных государственных образовательных стандартов для проведения текущего контроля успеваемости, промежуточной аттестации и оценки уровня сформированности компетенций созданы соответствующие фонды оценочных средств.

Фонды оценочных средств являются составной частью программ дисциплин (модулей), практик, научно-исследовательской работы и содержат следующие основные компоненты:

- вопросы и задания для подготовки к семинарам и практическим занятиям;
- вопросы и задания для домашних, самостоятельных и контрольных работ;
- вопросы для проведения коллоквиумов;
- темы рефератов по дисциплинам учебного плана;
- вопросы и(или) практические задания к зачетам и экзаменам;
- контрольные тесты по дисциплине (модулю);
- комплекты заданий для самостоятельной работы;
- средства для оценки уровня остаточных знаний.

Система контроля качества учебного процесса предусматривает реализацию следующих мероприятий:

- контроль со стороны Управления качеством образования, Учебно- методического управления, кафедр Института за качеством учебных занятий, включая анализ применяемых методик и форм проведения всех видов занятий;
- анализ уровня квалификации преподавателей;
- анализ учебно-методического обеспечения учебного процесса;
- подготовку и проведение промежуточной аттестации студентов и государственной итоговой аттестации;
- степень участия работодателей в реализации образовательного процесса.

Система контроля качества подготовки специалистов включает также контроль посещаемости занятий студентами.

В качестве основных форм контроля посещаемости занятий используются:

- ведение журналов учета посещения учебных занятий студентами по каждой учебной группе;
- сбор сведений о пропусках занятий и их причинах по учебным группам и составление сводного отчета о пропусках занятий;
- периодические плановые и внеплановые проверки посещения занятий, проводимые администрацией института.

Результаты текущего контроля используются преподавателями и Управлением качеством образования для обеспечения качественной бесперебойной учебной деятельности студентов, своевременного выявления трудных для усвоения разделов курса и соответствующей коррекции учебного процесса, выявления отстающих студентов и оказания им действенной помощи, организации индивидуальной работы творческого характера с наиболее подготовленными студентами.

Важным элементом системы контроля качества подготовки выпускников является проведение и оценка результатов итоговой (государственной) аттестации. Главная цель

итоговой (государственной) аттестации - установление уровня подготовки выпускника к выполнению профессиональных задач и соответствия его подготовки требованиям государственных образовательных стандартов высшего и среднего профессионального образования. Только при условии успешного прохождения всех установленных видов аттестационных испытаний, входящих в государственную итоговую аттестацию, выпускнику присваивается соответствующая квалификация и выдается диплом.

Преподавателями института разработаны необходимые учебно-методические материалы, организована работа по подготовке выпускных квалификационных (дипломных) работ.

Деканатами своевременно и качественно готовятся и предоставляются комиссии все необходимые документы: справки о выполнении студентами учебного плана и полученных ими оценках, зачетные книжки, экзаменационные материалы, расписания итоговых экзаменов, графики защиты выпускных квалификационных работ, другие материалы.

В 2023 году к итоговой государственной аттестации было допущено 9 студентов магистратуры, 111 студентов бакалавриата. Все успешно прошли аттестацию.

По результатам работы членами ГЭК отмечены прикладной характер работ и практическая значимость представленных ВКР. В процессе защиты ВКР студенты продемонстрировали комплекс знаний и умений, свидетельствующий об их готовности ставить цель и осуществлять профессиональную деятельность без погрешностей принципиального характера, а также продемонстрировали умение вести научную дискуссию. Экзаменационные комиссии в своих выводах отмечали достаточный уровень подготовки большинства студентов, знание ими материала и способность к анализу ситуации. Студенты показали достаточные знания основополагающих и нормативных документов, первоисточников, опыта российской и зарубежной экономической, гуманитарно-педагогической и социальной деятельности. Тематика представленных к защите выпускных квалификационных работ в целом актуальна и отличается новизной, в её составлении участвовали работодатели, а потому разрабатываемая тематика отвечает требованиям, предъявляемым к решению современных производственных задач.

При этом были выявлены недостатки, в частности:

- в некоторых работах обозначенная цель заявлена слишком широко, не полностью соответствует теме работы и не может быть достигнута в рамках ВКР;
- в аналитических разделах отдельных работ недостаточно представлен анализ деятельности, которая является предметом исследования;
- отдельные студенты неполно владеют теоретической базой, испытывают трудности в ответах на вопросы общетеоретического характера;
- часть студентов испытывает трудности при структурировании докладов по защите ВКР, а также демонстрирует отсутствие красноречия и аргументированности в своих ответах.

Членами ГЭК даны рекомендации по улучшению качества подготовки выпускников:

- для развития творческих способностей и гуманистического мировоззрения интенсивно привлекать студентов к разработке социально-значимых программ и проектов и участию в различных конференциях и конкурсах;
- при защите ВКР в большем объеме применять мультимедийные технологии;
- уделить особое внимание в процессе преподавания связи теоретических знаний с их использованием на практике;
- усилить внимание к работе по выработыванию у обучающихся умения свободно владеть научной и литературной речью.

Все необходимые для работы ГЭК документы оформляются должным образом и представляются в срок. К работе экзаменационных комиссий привлекаются ведущие преподаватели и представители работодателей.

Итоги аттестации выпускников «Гуманитарно-социальный институт» по всем формам обучения и специальностям представляются в Отчетах председателей ГЭК о результатах итоговых государственных экзаменов и защите выпускных квалификационных работ (копии хранятся в деканатах).

Ниже представлены результаты итоговых испытаний.

Высшее образование
Высшее образование программы магистратуры
Менеджмент 38.04.02
 Выпускная квалификационная работа

Форма обучения	Всего студентов	В том числе с оценкой:				
		Отлично	Хорошо	Удовлет.	Неудовл.	Средний балл
Очное	5	4	1	-	-	4,8
Очно-заочное	-	-	-	-	-	-

Психолого-педагогическое образование 44.04.02

Выпускная квалификационная работа

Форма обучения	Всего студентов	В том числе с оценкой:				
		Отлично	Хорошо	Удовлет.	Неудовл.	Средний балл
Очное	4	4	-	-	-	5
Очно-заочное	-	-	-	-	-	-

Высшее образование программы бакалавриата

Юриспруденция 40.03.01

Государственный экзамен

Форма обучения	Всего студентов	В том числе с оценкой:				
		Отлично	Хорошо	Удовлет.	Неудовл.	Средний балл
очная	29	9	8	12	-	3,89
Очно-заочная	28	6	11	11	-	3,82

Выпускная квалификационная работа

Форма обучения	Всего студентов	В том числе с оценкой:				
		Отлично	Хорошо	Удовлет.	Неудовл.	Средний балл
очная	29	12	16	1	-	4,37
Очно-заочная	28	7	14	7	-	4,0

Государственное и муниципальное управление 38.03.04

Выпускная квалификационная работа

Форма обучения	Всего студентов	В том числе с оценкой:				
		Отлично	Хорошо	Удовлет.	Неудовл.	Средний балл
очная	31	14	15	2	-	4,39
заочная	10	8	2	-	-	4,80

Менеджмент 38.03.02

Выпускная квалификационная работа

Форма обучения	Всего студентов	В том числе с оценкой:				
		Отлично	Хорошо	Удовлет.	Неудовл.	Средний балл
очная	4	4	-	-	-	5,00
заочная	3	3	-	-	-	5,00

Психолого-педагогическое образование 44.03.02

Выпускная квалификационная работа

Форма обучения	Всего студентов	В том числе с оценкой:				
		Отлично	Хорошо	Удовлет.	Неудовл.	Средний балл
очная	2	1	1	-	-	4,5
заочная	4	2	2	-	-	4,5

Результаты последних итоговых (государственных) аттестаций говорят о достаточно высоком уровне подготовки студентов. По всем формам обучения отсутствуют неудовлетворительные оценки. Следует отметить высокий процент выпускников, получивших оценки хорошо и отлично. По направлениям высшего образования процент выпускников, получивших оценку хорошо и отлично составляет 100% по программам магистратуры и 77,5% по программам бакалавриата. 5 выпускников бакалавриата и 4 выпускника магистратуры получили диплом с отличием.

2.8. Востребованность выпускников и их профессиональное продвижение

Одним из основных показателей качества подготовки является востребованность выпускников после окончания Института. В целях реализации задач, связанных с содействием трудоустройству выпускников и оказанием помощи в профессиональном становлении в ГСИ действует Служба содействия трудоустройству выпускников образовательного частного учреждения высшего образования «Гуманитарно-социальный институт» <https://vuz-gsi.ru/studencheskaya-zhizn/>.

Основные направления деятельности Службы:

- сотрудничество с предприятиями и организациями, выступающими в качестве работодателей для выпускников;
- предоставление работодателям информации о выпускниках ГСИ, о программах подготовки/переподготовки специалистов, о возможностях получения дополнительного профессионального образования и повышения квалификации;
- сбор, обобщение, анализ и предоставление обучающимся информации о состоянии и тенденциях рынка труда, о требованиях, предъявляемых к соискателю рабочего места;
- формирование банка данных вакансий, предлагаемых работодателями по соответствующим профессиям;
- содействие личностному развитию, а также процессам трудовой и социальной адаптации молодежи;
- содействие студентам в трудоустройстве в соответствии с полученной квалификацией;
- создание базы выпускников ГСИ;

- укрепление контактов с выпускниками;
- проведение мероприятий, направленных на развитие взаимоотношений между выпускниками (День выпускников ГСИ и др.);
- выпуск информационных и рекламных материалов, проведение мероприятий, способствующих трудоустройству выпускников и повышающих их конкурентоспособность на рынке труда;

Служба координирует работу по трудоустройству студентов и выпускников ГСИ, ориентируясь на оказание содействия адаптации молодого специалиста в профессиональном мире, на поддержание партнерских, деловых отношений между выпускниками ГСИ, на укрепление их контактов с вузом.

В рамках работы Службы содействия трудоустройству выпускников в 2023 году были проведены следующие мероприятия:

- анкетирование выпускников 2023;
- заключение соглашения о сотрудничестве с Государственное казённое учреждение Московской области Люберецкий центр занятости населения;
- участие в онлайн-форумах «Трудоустройство выпускников»;
- информирования студентов и выпускников ГСИ об имеющихся вакансиях;
- пополнение базы данных выпускников ГСИ.
- размещение отзывов работодателей на выпускников ГСИ

Эффективность формирующейся в институте системы контроля качества подготовки выпускников подтверждают данные о трудоустройстве выпускников и отсутствие рекламаций от работодателей и заявки со стороны работодателей на молодых специалистов.

Особое внимание уделяется поиску партнеров для трудоустройства инвалидов и лиц с ограниченными возможностями здоровья в случае появления студентов с ОВЗ.

Для оказания непосредственной помощи служба содействия трудоустройству совместно с деканами регулярно общаются с работодателями как по вопросам послевузовского трудоустройства, так и по вопросам вторичной занятости студентов. Объявления об имеющихся вакансиях доводятся до сведения студентов.

Ученый Совет и педагогический коллектив института уделяет постоянное внимание вопросам трудоустройства выпускников и их дальнейшему профессиональному продвижению. Все факультеты на протяжении многих лет поддерживают деловые связи с фирмами и организациями, где трудятся выпускники «Гуманитарно-социального института». По возможности они направляются туда на учебную и производственную практику. Впоследствии многих из них приглашают на работу в эти организации.

За последние три года наши студенты трудоустроены в такие организации и компании Москвы и Московской области как:

МВД России
 Межрайонная ИФНС России № 17 по М.О.
 Медицинский центр
 ЗАО "Меви-Рус"
 ООО "Режиссерский центр "Карнавал Стиль"
 М Видео
 МОСОБЛГАЗ
 ОАО "Раменский водоканал"
 Администрация Люберецкого Муниципального района
 Администрация поселка Красково
 ГБУСО МО "Люберецкий КЦСОН"
 Школа № 25 г. Люберцы
 ГБОУ СОШ 436

ГБОУ Школа МДОУ 82
Гимназия №5 г.Люберцы
ОСП Люберецкий почтамт
ОАО "Фиитех"
УФМС России
Межрайонная ИФНС России № 17 по М.О.
Центр развития образования Люберецкого р-на
Федеральная служба безопасности Российской Федерации
Управление Внутренних Дел Люберецкого Района
ФКУ ЦВК по МТО ГКВВ МВД РФ
ФСО России
Люберецкий городской суд Московской области
ОМВД по г.о. Жуковский
Банк Русский Стандарт
ОАО Сбербанк России
Межрайонная ИФНС России № 17 по М.О.
ПАО "Лето банк"
ООО "Авилон" ООО "
Адидас" ОАО "РПЗ"
ОАСАО "Ресо-Гарантия"
ОАО АКБ "Авангард"
ЗАО УК "Восточная Европа"
ГБУЗ "Раменская ЦРБ"
ОАО "Летно-исследовательский институт им. М.М. Громова"
ООО "Система"
НИЦ "Курчатовский институт"

Выпускник нашего института, Ульянов Петр - председатель Общественной палаты городского округа Люберцы Московской области, секретарь Совета при Губернаторе Московской области по развитию институтов гражданского общества и правам человека.

В отзывах предприятий и организаций, где работают выпускники Института, отмечается их основательная теоретическая и практическая подготовка, соответствующая требованиям, предъявляемым к современному специалисту.

Оканчивая Институт, выпускники продолжают ощущать себя частью студенческого братства и с честью несут по жизни традиции взрастившего их вуза ими создан Клуб выпускников: объединение выпускников ОЧУ ВО «ГСИ», успешно осуществляющих свою деятельность в сфере науки, образования, культуры, политики, экономики, предпринимательской деятельности и других общественно значимых областях.

Выпускники Института в настоящее время трудятся в различных организациях (как бюджетных, так и коммерческих) не только на территории России, но и за рубежом. Многие занимают довольно высокие посты и имеют вес как в своей сфере деятельности, так и в обществе, в целом, не забывая, при этом, о вузе, который их взрастил.

В задачи Клуба выпускников входит:

- установление, расширение и развитие сотрудничества, взаимодействия и взаимопомощи между выпускниками Института;
- создание условий для встреч и общения выпускников Института;
- оказание помощи вузу в проведении различных мероприятий;
- участие в работе службы трудоустройства;
- сотрудничество и взаимодействие с объединениями выпускников и организациями по трудоустройству обучающихся других вузов;
- поддержание базы данных по выпускникам Института.

Ежегодно в конце декабря в Институте проводится встреча выпускников. Профессорско-преподавательский состав всегда рады видеть их в стенах Института. А нынешние студенты могут познакомиться с теми, на кого следует равняться. Выпускники Института общаются друг с другом на социальных сайтах.

В 2023 году было выпущено 111 бакалавров (53 – очной формы обучения), 27 магистров (10 – очной формы обучения). Из них трудоустроено (по данным телефонного опроса): 83 % от выпуска бакалавров и 100% от выпуска магистров очной формы обучения.

Доля обучающихся, успешно завершивших обучение по образовательной программе высшего образования за год предшествующий отчетному, от общей численности обучающихся, поступивших на обучение по соответствующей образовательной программе высшего образования по направлениям подготовки высшего образования представлены превышает пороговые значения:

Свои кадры институт пополняет тоже за счет выпускников, которые составляют 1/3 штата сотрудников.

Обращения выпускников в службу занятости по поводу трудоустройства отсутствуют.

Администрация института постоянно поддерживает связи с центрами занятости населения, предприятиями, организациями, образовательными и дошкольными учреждениями и оперативно доводит информацию о востребованности соответствующих специалистов.

Руководство института стремится организовать встречи студентов с представителями компаний, которые приглашаются для этого в вуз. Выпускники института практически не испытывают трудностей в устройстве на работу в соответствии с полученной квалификацией.

Большинство выпускников работает в Люберецком округе, г. Москве, г. Дзержинске, г. Жуковском, Раменском районе.

Примерно в равных долях делится контингент выпускников по занятости в государственных компаниях, учреждениях и в частном секторе. У незначительной части выпускников есть частный бизнес. Государственные учреждения привлекают выпускников стабильностью, а частный сектор – более высокими заработками. Некоторые студенты присоединяются к бизнесу своих родителей или родственников, часть студентов остается работать в институте.

Важное значение в вопросах трудоустройства выпускников придается практикам студентов, поскольку уже на стадии прохождения производственной практики некоторые студенты получают предложения по своему трудоустройству. Такие предложения подтверждают достаточное качество подготовки специалистов, наличие достаточных практических навыков и умений.

В отзывах о выпускниках отмечаются их глубокие знания, владение методами делопроизводства и управления, стремление к повышению профессионального уровня и умение эффективно строить отношения с персоналом, сформированные лидерские качества.

Таким образом, уровень подготовки специалистов, обеспечиваемый институтом, позволяет его выпускникам своевременно и качественно осваивать различные участки работы, стимулирует их служебный рост и дальнейшее профессиональное продвижение.

2.9. Кадровое обеспечение учебного процесса

Руководство института, Ученый Совет уделяют постоянное внимание вопросам кадрового обеспечения учебного процесса и привлечения научно-педагогического персонала к образовательной деятельности. Преподаватели на кафедрах работают на штатной основе, на основе штатного и внешнего совместительства, на иных условиях (в соответствии с заключёнными договорами гражданско-правового характера).

Образовательный процесс осуществляют высококвалифицированные специалисты.

В обследуемый период времени к ведению образовательного процесса привлечены 67 человек (штатных и внешних совместителей), в том числе докторов наук и профессоров – 16 человек, кандидатов наук – 25 человек. К работе на штатной основе привлечены 27 человек, в том числе докторов наук и профессоров – 10 человек, кандидатов наук – 14 человек.

Доля научно-педагогических работников в 2023 году (в приведенных к целочисленным значениям ставок), имеющих ученую степень и (или) ученое звание и участвующих в реализации основной образовательной программы по очной форме обучения по старшему курсу представлена ниже.

Программы бакалавриата

№ п/п	Коды профессий, специальностей и направлений подготовки	Наименование профессий, специальностей и направлений подготовки	Доля НПР со степенями и званиями (штатные, внешние совместители, работающие по договорам ГПХ) %	Требования ФГОС
1.	38.03.02	Менеджмент	74	70
2.	38.03.04	Государственное и муниципальное управление	70	50
3.	38.03.05	Бизнес-информатика	68	60
4.	40.03.01	Юриспруденция	80	60
5.	44.03.02	Психолого-педагогическое образование	76	65

Программы магистратуры

№ п/п	Коды профессий, специальностей и направлений подготовки	Наименование профессий, специальностей и направлений подготовки	Доля НПР со степенями и званиями (штатные, внешние совместители, работающие по договорам ГПХ) %	Требования ФГОС
1.	38.04.02	Менеджмент	94	60
2.	44.04.02	Психолого-педагогическое образование	89	70

Наиболее высокий процент лиц с учеными степенями и званиями (80-90%) на кафедрах общеобразовательных дисциплин; права; управления и экономики. На большинстве кафедр процент лиц с учеными степенями и званиями превышает 75 %.

Более половины штатного преподавательского состава (52%) являются специалистами, имеющими не только большой стаж работы с молодежью, но и огромный жизненный опыт, средний возраст которых 40-55 лет. Молодые преподаватели, являющиеся авангардом и новаторами новых технологий, составляют 8% ППС и 35% - это специалисты в возрасте 55 лет и выше.

Доля педагогических работников (в приведенных к целочисленным значениям ставок) участвующих в реализации образовательной программы, являющихся руководителями и работниками иных организаций, осуществляющих трудовую деятельность в профессиональной сфере, соответствующей профессиональной деятельности к которой готовятся выпускники и имеющих стаж работы в данной профессиональной деятельности не менее 3 лет представлена в таблицах:

Бакалавриат

№ п/п	Коды профессий, специальностей и направлений подготовки	Наименование профессий, специальностей и направлений подготовки	Доля руководителей и работников, являющихся руководителями и (или) работниками иных организаций в соответствующей сфере %	Требования ФГОС %
6.	38.03.02	Менеджмент	11	10
7.	38.03.04	Государственное и муниципальное управление	13	10
8.	38.03.05	Бизнес-информатика	10	5
9.	40.03.01	Юриспруденция	7	5
10.	44.03.02	Психолого-педагогическое образование	14	10

Магистратура

№ п/п	Коды профессий, специальностей и направлений подготовки	Наименование профессий, специальностей и направлений подготовки	Доля руководителей и работников, являющихся руководителями и (или) работниками иных организаций в соответствующей сфере %	Требования ФГОС %
3.	38.04.02	Менеджмент	22	5
4.	44.04.02	Психолого-педагогическое образование	11	10

Кафедры института возглавляются лицами с учеными степенями и званиями. Опыт работы по профилю преподаваемых дисциплин имеют все преподаватели. Базовое образование, соответствующее преподаваемым дисциплинам, имеют 73% преподавателей. Остальные прошли профессиональную переподготовку или повышение квалификации. Большинство преподавателей имеют стаж педагогической работы более 10 лет.

Преподаватели, работающие в институте, в достаточной мере владеют современными формами и методами организации учебного процесса, часть преподавателей применяет методы обучения, основанные на компьютерных технологиях. Многие преподаватели являются настоящими энтузиастами своего дела, хорошо владеющими своей профессией, новыми технологиями. Стабильный научный потенциал профессорско-преподавательского состава института позволяет качественно осуществлять реализацию основных образовательных программ.

При этом в институте сложилась устойчивая тенденция роста качественного потенциала научно-педагогических кадров. В целом ряде случаев один преподаватель (доктор наук, профессор, кандидат наук, доцент) не только читает лекции, но и ведет практические, семинарские занятия, консультации, руководит курсовыми и дипломными работами, т.е. полностью обеспечивает учебную дисциплину. Такое сотрудничество «педагог - студент» оказывает положительное влияние не только на получение знаний, умений и навыков, но и на воспитание студента, формирование его общекультурных и профессиональных компетенций.

Кафедрами Института ведется непрерывная работа по укреплению их квалифицированными кадрами. Курсы повышения квалификации преподавателей

(согласно плану), приглашения для чтения отдельных курсов ведущих специалистов из других вузов способствует успешности этой работы.

Кроме того, учебный процесс по образовательным программам на условиях внешнего совместительства или по договорам возмездного оказания услуг осуществляют ведущие ученые высших учебных заведений г. Москвы, высококвалифицированные руководители и специалисты хозяйствующих субъектов, представители государственных и муниципальных органов.

ППС и сотрудники института в 2023 году в соответствии с разработанным планом продолжили совершенствовать свое педагогическое мастерство: 22 человека повысили свою квалификацию, 9 человек прошли профессиональную переподготовку.

№	Наименование программ повышения квалификаций	Кол-во человек
1	Современные информационные технологии в образовании	1
2	Преподавание учебного курса истории России для неисторических специальностей и направлений подготовки, реализуемых в образовательных организациях высшего образования	1
3	Основы обеспечения информационной безопасности детей	2
4	Меры пожарной безопасности для руководителей организаций, лиц, назначенных руководителем организации ответственными за обеспечение пожарной безопасности на объектах защиты, в которых могут одновременно находиться 50 и более человек, объектах защиты, отнесенных к категориям повышенной взрывопожароопасности, взрывопожароопасности, пожароопасности.	3
5	Общие вопросы охраны труда и функционирования системы управления охраной труда, оказание первой помощи пострадавшим	3
6	Методика преподавания основ российской государственности	3
7	Инновационные методы преподавания дисциплины «Английский язык» в условиях выполнения ФГОС	1
8	Разработка и реализация рабочих программ дисциплин (модулей) для формирования универсальной компетенции в области экономической культуры, в том числе финансовой грамотности	1
9	Обеспечение антитеррористической защищенности объектов (территорий) образовательных организаций высшего образования	1
10	Сеть интернет в противодействии террористическим угрозам	2
11	Современные подходы к укреплению общероссийской гражданской идентичности	3
12	Технологии воспитания в современной системе образования	1

№	Наименование программ профессиональной переподготовки	Кол-во человек
1	Менеджмент в образовании	7
2	Управление персоналом	1
3	Психологическое консультирование и психодиагностика личности	1

по таким программам как Инновационные методы преподавания дисциплины «Английский язык» в условиях выполнения ФГОС, Разработка и реализация рабочих программ дисциплин (модулей) для формирования универсальной компетенции в области экономической культуры, в том числе финансовой грамотности Обеспечение

антитеррористической защищенности объектов (территорий) образовательных организаций высшего образования, Современные подходы к укреплению общероссийской гражданской идентичности, Сеть интернет в противодействии террористическим угрозам, Технологии воспитания в современной системе образования, Современные информационные технологии в образовании и др. в ведущих вузах России. 14 человек прошли профессиональную переподготовку.

Анализ кадрового обеспечения образовательного процесса по блокам дисциплин учебного подтверждает его соответствие всем показателям, предъявляемым к качеству педагогических кадров вуза для всех уровней образования. Лицензионные нормативы соблюдены.

В 2023 году институт принял участие в аккредитационном мониторинге. По результатам самообследования достигнутые показатели удовлетворяют критериальным значениям.

Выводы:

Образовательный процесс в «Гуманитарно-социальном институте» ведется в соответствии с установленными требованиями к организационно-правовому обеспечению образовательной деятельности, действующим законодательством Российской Федерации, приказами и распоряжениями Министерства науки и высшего образования РФ.

Анализ представленных к самообследованию основных образовательных программ высшего образования, учебных планов и кадров показал их соответствие действующим Федеральным государственным образовательным стандартам высшего образования (ФГОС ВО) в том числе актуализированным по структуре, соотношению объемов часов, зачетных единиц по блокам дисциплин и перечню дисциплин.

Учебный процесс строится в соответствии с учебными планами и учебными программами. Освоение образовательных программ завершается итоговой аттестацией в форме защиты выпускной квалификационной работы (ВО) и сдачей итогового (государственного) экзамена (ВО направление Юриспруденция).

Принятая и существующая в институте система управления обеспечивает выполнение действующего законодательства в области образования и собственных уставных положений. Создана эффективная система управления содержанием и качеством подготовки обучающихся, включающая внутренний и внешний контроль компетенций обучающихся.

Созданный фонд оценочных средств образовательной организации позволяет сформировать диагностические работы для определения уровня достижения результатов обучения и (или) освоения образовательной программы, установленных образовательной программой по соответствующему направлению подготовки.

3. НАУЧНО-ИССЛЕДОВАТЕЛЬСКАЯ ДЕЯТЕЛЬНОСТЬ

Научно-исследовательская работа в Образовательном частном учреждении высшего образования «Гуманитарно-социальный институт» (далее - Институт) является неотъемлемой частью образовательного процесса, важнейшим фактором формирования инновационного потенциала коллектива сотрудников, основой для обновления учебно-методического и научного обеспечения учебного процесса.

Качество научно-исследовательской работы в ГСИ обеспечивается высоким уровнем профессионализма научно-педагогического состава, в том числе преподавателями-совместителями, имеющими опыт работы в ведущих образовательных учреждениях г. Москвы.

В структуре института создано Управление по научной работе, подчиняющееся проректору по научной работе. В Управлении работают кандидаты и доктора наук.

Научно-исследовательская работа в ГСИ включает в себя следующие основные направления работ:

- проведение фундаментальных и прикладных исследований по профильной тематике, финансируемых из различных источников;
- подготовка кандидатских и докторских диссертаций;
- научно-исследовательская работа студентов и магистрантов;
- разработка учебников, учебных пособий (с грифом и без), монографий;
- подготовка и участие в издании научных статей в сборниках научных статей;
- издание научных статей в рецензируемых сборниках ВАК, РИНЦ;
- участие в Международных, Всероссийских и межвузовских научно-практических конференциях;
- организация и проведение научных мероприятий (конференции, круглые столы, семинары и т.д.);
- проведение конкурсов на лучшие инновационные научно-исследовательские работы студентов.

В соответствии с планом работ на 2023 год были выполнены следующие целевые показатели научной деятельности организации:

В научной работе приняли участие все научно-педагогические работники вуза (плановый критерий 75%), большинство студентов и магистрантов старшекурсников (участие в работе круглых столов, конференций, научно-практических семинарах, юридической клиники и школы психолога).

В 2023 г. профессорско-преподавательским составом Института были подготовлены и изданы 199 публикаций:

Число публикаций организации в РИНЦ — 181 публикация;

Число публикаций организации, входящих в ядро РИНЦ — 4 публикации;

Статьи в научных журналах — 71 (из них в журналах из списка ВАК — 33);

Статьи в сборниках научных трудов — 24;

Число статей, входящих в Web of Science Core Collection — 0;

Число статей, входящих в Scopus — 2;

Число цитирований публикаций в РИНЦ — 868;

Число просмотров публикаций организации за 2023 г. — 19875.

Общие показатели (за все время):

Общее число публикаций на портале eLibrary.ru — 3480;

Число публикаций в РИНЦ — 3355;

Число публикаций, входящих в ядро РИНЦ — 117;

Число статей в российских журналах из перечня ВАК — 555;

Общее количество цитирований публикаций на портале eLibrary.ru — 12556;

Число цитирований публикаций в РИНЦ — 12508;

Индекс Хирша по всем публикациям на портале eLibrary.ru — 44;

Индекс Хирша по публикациям в РИНЦ — 40.

НПР опубликованы работы в иностранных журналах, в том числе и индексируемых иностранными организациями (Scopus).

Сотрудники института принимали участие в 6 международных и всесоюзных научных конференциях, посвященных проблемам культуры, права, экономики, педагогики, спорта.

Приоритетом в научных исследованиях Гуманитарно-социального института длительное время является направление: **«Теория и практика общественного развития в свете современного научного знания».**

Данное направление развивается в рамках сформировавшихся научных школ:

1. Культурное наследие в условиях трансформации общества Научный руководитель д.ф.н., проф. Т. Ф. Кузнецова.
2. Духовно-нравственное развитие и воспитание обучающихся в Образовательном частном учреждении Высшего образования «Гуманитарно-социальный институт» Научный руководитель д.и.н., проф. Л. Ф. Логинова.
3. Становление методов управления экономикой России в современный период. Научные руководители д.э.н., проф. Б. И. Шевченко, д.э.н., проф. П. Ф. Стерликов.

В 2023 году Гуманитарно-социальный институт выполнил научно-исследовательские работы по 3 основным кафедральным темам:

1. «Наноэкономика как исходный пункт формирования стоимости блага» / Кафедра Управления и экономики; научный руководитель: д.э.н., проф. П. Ф. Стерликов; заказчик ООО «ВНИИСТРОМ - НВ»»
2. «Образ любимого педагога как средство формирования профессиональной компетентности будущего учителя» / Кафедра Педагогики и психологии; научный руководитель д.п.н., проф. Г.С. Вяликова; заказчик АНО ПО «Московский областной Гуманитарно-социальный колледж»;
3. «Философские основания идеологии либерализма» / Кафедра общеобразовательных дисциплин; науч. рук. д.ф.н., проф. М.Ю. Чернавский; заказчик ООО «АКАДЕМИЯ-БАЗИС»;

Работы выполнялись на кафедрах института с привлечением студентов (бакалавров и магистрантов) и сотрудников управления по научной работе.

Профессорско-преподавательский состав института выполняет также различные поисковые (инициативные) исследования, в рамках сформировавшихся научных школ фундаментального и прикладного характера, результаты которых публикуются в периодических изданиях и материалах конференций. К выполнению инициативных работ активно привлекаются магистранты и студенты бакалавриата, что дает возможность участвующим в них студентам под руководством опытных преподавателей осваивать предлагаемую проблематику и качественно выполнять курсовые проекты и выпускные квалификационные работы. В научных работах активное участие принимают научные сотрудники Управления по научной работе Гуманитарно-социального института.

Инициативные научные исследования

В настоящий момент в штате института числятся 2 старших научных сотрудника, одной из задач которых является участие в формировании у обучающихся профессиональных качеств по направлению подготовки, что позволяет обеспечивать подготовку специалистов на высоком профессиональном уровне. Выполнение НИР на кафедрах института позволило, в частности, объединить студентов в рамках созданного в институте Студенческого Научного Общества.

В 2023 году преподавателями ГСИ выполнены следующие инициативные научные работы в рамках существующих в институте научных школ:

Кафедра педагогики и психологии

1. «Психолого-педагогическая профилактика и коррекция зависимого поведения подростков». Научный руководитель – к.с.н., доцент В. В. Богданова.
2. «Адаптационный семинар–тренинг как фактор совпадающего поведения студентов–первокурсников» Научный руководитель – д.п.н., проф. Е.А. Леванова.

Кафедра общеобразовательных дисциплин

3. «Методологическая роль понятия культурной картины мира в теории цифровой культуры». Научный руководитель – д.и.н., проф. Т.Ф. Кузнецова.
4. «Человек и общество через призму концепции фрактальности». Научный руководитель – М.Ю. Морозов.

Кафедра управления и экономики

5. «Особенности федерального бюджета России. Научный руководитель – д.э.н., Н.В. Губанова.
6. «Теоретические и методологические аспекты теории и практики кластеризации» Научный руководитель – д.э.н., Шевченко Б.А.

Кафедра физической культуры

7. «Методические рекомендации по соблюдению правил техники безопасности на физкультурно-спортивных занятиях в Гуманитарно-социальном институте» Научный руководитель – к.п.н., В.Б. Карпенко.

Кафедра лингвистики

8. «Межкультурный и межнациональный обмен и сотрудничество в учреждениях образования» Научный руководитель – к. культ, А.А. Коржанова.

Кафедра права

9. «Война как разновидность военного конфликта: современные теоретико-правовые подходы к ее сущности, содержанию и разновидностям». Научный руководитель – д.ю.н., С.В. Тарадонов.
10. «Правовое регулирование параллельного импорта в современной России». Научный руководитель – к.ю.н., Дугарская Т.А.

Работа над диссертациями

Несмотря на отсутствие диссертационных советов в ГСИ, на кафедрах систематически рассматривается ход подготовки диссертационных работ преподавателей и сотрудников ГСИ, выполняемых, в том числе, на базе других вузов. В настоящее время диссертации на соискание ученой степени доктора наук готовят 4 человека, на соискание ученой степени кандидата наук – 3 человека.

Кафедра физической культуры

- Валеологическая культура в системе непрерывного образования: экологический подход (докторантура Тамбовского гос. ун-та им. Г. Р. Державина, док. дис.) – *А. В. Логинов.*

Кафедра общеобразовательных дисциплин

- Интеграция научной, производственной и досуговой деятельности для повышения практико-ориентированной направленности обучения в ВУЗе (док. дис.) – *Г. В. Мысенко.*

- Игра как способ самоидентификации российской молодежи конца XX – начала XXI века (канд. дис.) – *В. А. Павликов.*

Кафедра права

- Обязательное государственное страхование военнослужащих в контексте международно-правовых стандартов (док. дис.) – *С. В. Тарадонов.*

Кафедра управления и экономики

- Банковское кредитование инвестиционных процессов (док. дис.) – *Т.Ю. Мазурина.*

- Система оперативного контроля и коррекции спортивной техники на основе современных информационных технологий (док. дис.) – *А.Н. Фураев.*

- Развитие кредитования малого бизнеса (канд. дис.) – *И.А. Арсенина.*

Организация и проведение научных мероприятий

В 2023 году институт организовал и провел две конференции:

VI Всероссийская научная конференция «Теория и практика общественного развития в свете современного научного знания». В составе конференции работали четыре секции: секция психологии, педагогики и образования, социально-культурологическая, политико-правовая и секция управления и экономики. В мероприятии приняли участие представители местной прессы, профессорско-преподавательский состав и студенты «Московского областного гуманитарно-социального колледжа», «Гуманитарно-

социального института», «Государственного социально-гуманитарного университета» (ГОУ ВО ГСГУ) (г. Коломна), «Гжельского государственного университета» (ФГБОУ ВО «ГГУ»), «Российского государственного университета физической культуры, спорта, молодёжи и туризма» (РГУФКСМиТ) (г. Москва), «Российского университета транспорта (МИИТ)» (РУТ (МИИТ) (г. Москва). Свои доклады прислали также коллеги из других городов России и зарубежных стран.

Ежегодная научно-практическая конференция учащихся средних учебных учреждений (школ, колледжей, училищ) городского округа Люберцы Московской области на тему: «Первые шаги в науку: Взгляд в будущее». В составе конференции работали четыре секции: педагогика и психология; право и общественные науки; экономика, информатика, менеджмент; социально-культурологическая.

В мероприятии приняли участие профессорско-преподавательский состав, учителя и обучающиеся школ №55 и №5, ЦСиО «Самбо-70», лицей РАНХиГС, студенты «Московского областного гуманитарно-социального колледжа» и «Гуманитарно-социального института». Заочно в конференции приняли участие и другие образовательные и научные учреждения Москвы и Московской области.

Научно-исследовательская работа студентов

Научно-исследовательская работа проводилась студентами на кафедрах института самостоятельно и под руководством опытных преподавателей с привлечением научных сотрудников управления по научной работе при содействии студенческого научного общества. Студенты, активно пользовались созданной в вузе информационной средой, имели постоянную возможность выхода в Интернет, где анализировали многочисленные письменные источники. Большую поддержку оказывает возможность выхода и опыт работы в информационной среде «Консультант плюс». Студенты привлекались также и для участия в выполнении хоздоговорной тематики.

В течение года студенты института приняли участие в организованных на кафедрах научных мероприятиях, в том числе дистанционно.

1. Кафедра права: участие в Международном научном форуме «Образование. Наука. Культура».
2. Кафедра педагогики и психологии:
«Применение интерактивных игровых технологий в образовательном процессе».
«Эффективные формы работы с семьей».
3. Кафедра управления и экономики:
«Бизнес среда: тенденции развития, проблемы и перспективы».
«Этические проблемы применения цифровых технологий в государственном управлении»
4. Кафедра общеобразовательных дисциплин:
Круглый стол (диспут) по теме: ««Философия Нового времени».
«Экологические проблемы современности».
5. Кафедра физической культуры: беседа «Физическая культура, спорт и здоровый образ жизни в XXI веке».
6. Кафедра лингвистики: Кафедральный семинар «Русский язык – скрепа современного мира».
7. Управление по научной работе: Общевузовский конкурс студенческих научных работ с последующим опубликованием в сборниках научных трудов ГСИ

Конкурс студенческих научных работ.

Ежегодно в марте-апреле Гуманитарно-социальным институтом проводится конкурс на лучшую научную и инновационную работу студентов по социально-гуманитарным наукам. Разработано Положение о проведении конкурса, определен порядок проведения и подведения итогов, создана конкурсная комиссия, привлечены эксперты (по

специальностям) из числа ведущих преподавателей. По результатам их оценки определяются победители, которым вручаются дипломы и памятные подарки.

Лауреатами конкурса студенческих работ стали студенты Гуманитарно-социального института и Московского областного гуманитарно-социального колледжа

По итогам конкурса за 2023 год были отмечены лучшие научные и инновационные работы следующих студентов:

**Гуманитарно-социальный институт
Психолого-педагогическое направление**

Ложкина С.С. за работу «Пропедевтика домашнего насилия в семье подростка» научный руководитель д.п.н., проф. Леванова Е.А.

Амельченко М. И. за работу «Особенности подростковых конфликтов» научный руководитель к. с. н, доц. В. В. Богданова,

Дерябина Д.О. за работу «Воспитание патриотизма в контексте формирования общекультурных компетенций в начальной школе»

научный руководитель к.п.н., доц. Карпенко В.Б.

Хамраева Н.З. за работу «Проект экспериментальной коррекционной программы в контексте реабилитационных мероприятий детей с ограниченными возможностями здоровья»,

научный руководитель к.п.н., доц. Карпенко В.Б.

Направление Экономика и управление

Антюфеева В. Ю. за работу «Управление финансовой устойчивостью ООО ПК «ПРОМТЕХМАШ» научный руководитель к.э.н, доц. Мазурина Т.Ю.

Морозов Ю. М. за работу «Сложности распознавания студенческих работ, написанных искусственным интеллектом» научный руководитель к.т.н. Нистратов В.Ф

Асмоловский В. Е. за работу «Новейшие методы оптимизации затрат предприятия с использованием искусственного интеллекта и информационных технологий» Науч. рук. Т. В. Клименко, д-р экон. наук, проф.

Перевозчиков И. Д. за работу «Цифровая трансформация промышленности в России». Научный руководитель Н.В. Губанова, канд. экон. наук, проф.

Учащиеся Московского областного гуманитарно-социального колледжа

Хамраев К. И. за работу «Патриотическое воспитание в контексте мероприятия «Разговоры о важном», научный руководитель к.п.н., доцент Карпенко В.Б.

Елисеева А.С. за работу «Воспитание патриотизма в контексте формирования общекультурных компетенций в начальной школе (*на примере проекта «Акция письмо солдату»*), научный руководитель к.п.н., доцент Карпенко В.Б.

Лемешкина В. Ю., Федякина А. Ал., Горькова А. А.

за работу «Воспитание патриотизма в контексте формирования общекультурных компетенций в начальной школе» (*на примере проекта «Кинофильмы военно-патриотической тематики для младших школьников»*), научный руководитель к.п.н., доцент Карпенко В.Б.

Марцин В. В., Урусова А.П., Наумова Д. Д. за работу «Воспитание патриотизма в контексте формирования общекультурных компетенций в начальной школе» (*на примере проекта «Движение «Волонтеры России»*), научный руководитель к.п.н., доцент Карпенко В.Б.

Никулин М.В., Середенко А. А., Виноградов А. Александрович за работу «Воспитание патриотизма в контексте формирования общекультурных компетенций в начальной школе» (*на примере проекта «Кинофильмы военной тематики»*), научный руководитель к.п.н., доцент Карпенко В.Б.

Жуйкова за работу А. В. «Правила оформления инвалидности в 2023г.» научный руководитель к.ю.н., доцент Дугарская Т.А.

Жумир К.П. за работу «Актуальные вопросы назначений и выплаты пособий по временной нетрудоспособности» научный руководитель к.ю.н., доцент Дугарская Т.А.

Оскорбина М.С. за работу «Актуальные вопросы назначений и выплаты пособий детям сиротам» научный руководитель к.ю.н., доцент Дугарская Т.А.

Научно-исследовательский семинар и научно-исследовательская работа

В соответствии с образовательными программами магистерской подготовки обучающиеся института участвуют в научно-исследовательском семинаре.

Потребность в данном семинаре определяется необходимостью для организации исследовательской работы в образовательном учреждении на научной основе. Научный семинар имеет практическая значимость, которая состоит в формировании у магистранта представлений об актуальных проблемах в изучаемой области, а на этой основе умений постановки проблемы и поиска оптимальных путей ее решения. Именно этот аспект занимает центральное место данного семинара, поскольку неверное определение рамок исследования является одной из наиболее часто встречающихся и фатальных ошибок молодого исследователя. Формирование понимания объекта, предмета, цели, задач и гипотезы исследования является методологической составляющей исследования, отражают его актуальность. Основой научного исследования является эксперимент. На семинарских занятиях магистранты овладевают самой логикой научного исследования, знакомятся с основными планами эксперимента, используемыми в современной психологии и педагогике и отрабатывают программу своей научно-исследовательской работы.

Цель научно-исследовательской работы – подготовить магистранта к самостоятельной научно-исследовательской работе, основным результатом которой является написание и успешная защита магистерской диссертации, и к проведению научных исследований в составе творческого коллектива. Задачами НИР является подготовка магистранта к анализу, систематизации и обобщению результатов научных исследований в изучаемой сфере путем применения комплекса исследовательских методов при решении конкретных научно-исследовательских задач; - проектированию, организации, реализации и оценке результатов научного исследования с использованием современных методов науки, а также информационных и инновационных технологий; организации взаимодействия с коллегами, взаимодействию с социальными партнерами, поиску новых социальных партнеров при решении актуальных исследовательских задач.

Семинары и научно-исследовательская работа проходят при участии ведущих преподавателей профилирующих кафедр.

Кафедра педагогики и психологии: д.п.н, проф. Г.С. Вяликова, д.п.н, проф. В. Ф. Родин, д.п.н, проф. Г. И. Воронина, к.с.н, доц. В. В. Богданова. Кафедра управления и экономики д.э.н. проф. Б. И. Шевченко, д.э.н. проф. П. Ф. Стерликов, д.э.н. проф. В.И.Коновалов, к.э.н. доц. Мазурина Т.Ю.

На базе социально-психологической службы было организовано прохождение учебно-ознакомительной и учебно-производственной практики студентов психолого-педагогического направления обучения. Проводились лабораторные практикумы, работы курсового и дипломного проектирования в соответствии с образовательными стандартами, учебными планами и рабочими программами дисциплин; организована научно-исследовательская и практическая работа магистрантов, работающими над диссертациями. Организована и осуществляется научно-исследовательская и практическая деятельность по теме «Первичная психолого-педагогическая профилактика аддиктивного поведения студентов в условиях образовательной организации».

К работе семинара привлекаются научные сотрудники Управления по научной работе, передающие студентам опыт реализации реальных проектов.

Гуманитарно-социальный институт является участником научно-исследовательской работы, ведущейся в регионе и в Люберецком городском округе по социальным,

экономическим, культурологическим, социально-психологическим и юридическим направлениям, а также по проблемам современной молодежи. Ежегодно Институт организует и проводит на своей базе различные научные мероприятия, в том числе ставшие традиционными ежегодные конференции с международным участием, межвузовские конференции, конференции школьников и другие.

ГСИ оказывает всестороннюю поддержку развитию и популяризации социальных и гуманитарных научных исследований среди школьников и учащихся средних профессиональных учебных заведений Люберецкого района. Для этого институт ежегодно совместно с администрацией района организует и проводит на своей базе Региональную научную конференцию учащихся средних образовательных учреждений (СОШ и средних профессиональных учебных заведений) Люберецкого района.

Выступления многих обучающихся отличались подготовленностью и знанием содержания своих исследований. Это, конечно, во многом заслуга педагогов – научных руководителей их работ. Юные авторы представленных исследований отличались умением вести диалог с аудиторией, отвечать на вопросы и активно отстаивали свою точку зрения.

Деятельность студенческого научного общества (СНО ГСИ)

В задачи Студенческого научного общества (СНО) входит участие в научно-исследовательской работе кафедр, занятия в научных кружках, факультативах, школах, а также участие в семинарах, круглых столах, конференциях, организованных в институте и за его пределами. При содействии СНО в 2023г. в институте были организованы и успешно проведены:

Профилактическая игра «Знатоки права» в Люберецком техникуме им. Ю.А. Гагарина, где наши студенты факультета среднего профессионального образования специальности «Право и организация социального обеспечения» заняли почетное II место.

V Международная научная конференция в Гуманитарно-социальном институте.

В составе конференции работали четыре секции: социально-культурологическая, политико-правовая, экологическая, секция образования и педагогики.

В её очной работе приняли участие профессорско-преподавательский состав и студенты и «Гуманитарно-социального института». Они выступили с докладами и презентациями своих исследований по актуальным проблемам современной жизни.

Выступления докладчиков отличались подготовленностью, знанием содержания своих материалов, умением вести диалог с аудиторией, отвечать на вопросы и активно отстаивать свою точку зрения.

Акция «Проверь свою грамотность» в рамках празднования Международного дня грамотности. Обучающиеся 1 курса направления «Психолого-педагогическое образование» писали диктант. Цель проведения этой акции – призвать студентов активизировать усилия по распространению грамотности, так как распространение грамотности – не только право, но и обязанность каждого, а также прекрасный повод проверить и освежить свои знания по русскому языку.

Научно-практическая конференция в рамках Сентябрьских чтений «Пути развития научно-познавательного потенциала обучающихся»: материалы научно-практической конференции школьников и студентов колледжей.

Экскурсия в библиотеку для студентов-первокурсников института, где их ждала интересная, полезная и необходимая информация. Читальный зал библиотеки в это день выступил в роли «Информационного навигатора».

Занятия по профилактике зависимого поведения «Все об аддукциях» и «Умей сказать НЕТ» для студентов 1-го курса колледжа, проведённые к.с.н., доцентом Богдановой В.В. и студентами 2-го курса магистратуры психолого-педагогического направления были проведены.

Реализация историко-просветительского проекта – цикл бесед «Великие полководцы России». Перед студентами выступил с лекцией помощник прокурора Люберецкой прокуратуры юрист 2-го класса Рамис Рамисович Саппаров.

В рамках совместных проектов Министерства просвещения России и Российского общества «Знание» в ноябре 2023 года прошел Федеральный просветительский марафон Знание. Первые, в котором приняли участие студенты ГСИ.

Студенты института вместе с преподавателями посетили международную выставку-форум «Россия», находящуюся в павильоне ВДНХ в Москве, а также в павильоне «Умный город» в котором показаны работа ЦОДД.

В декабре 2023 студенты вуза посетили первый региональный карьерный форум «Твой старт», который прошел в ДС «Триумф» в г. Люберцы.

Молодые преподаватели вуза приняли участие в научно-практической конференции «Реальные технологии будущего» прошедшей в ГБОУ ВО «Университет «Дубна»».

В рамках волонтерского направления воспитательной деятельности в течение года для студентов были организованы ежемесячные вебинары из серии «Обучение служением». Кроме того, некоторые студенты в течение года проходили онлайн-обучение на портале «Добро. Университет» и получили соответствующие сертификаты начинающих волонтеров.

В прошедшем полугодии активизировалась работа по наполнению аккаунтов института в социальных сетях. В настоящее время по инициативе активных членов медиасектора студенческого совета разрабатывается проект по созданию и продвижению позитивного имиджа института в социальных сетях, а также формированию студенческой корпоративной культуры.

На постоянной основе в институте проводится анкетирование студентов и участие в обработке результатов социологических исследований;

- оказывается помощь в проведении конкурса студенческих научных работ.

Члены СНО активно участвуют в работе «Юридической клиники», «Школы психолога» под руководством Богдановой В. В. Активно работает клуб исторической реконструкции, публикуются научные статьи студентов, подготовленные под руководством преподавателей института.

Активно функционирует экспериментальный проект «Возможности арт-терапии в коррекции нарушений эмоциональных состояний у детей дошкольного возраста» на базе лаборатории социально-психологической службы Гуманитарно-социального института.

Руководящим органом СНО ГСИ является Совет СНО. Деятельность Совета ведется в соответствии с положением о СНО. За отчетный период было проведено 4 заседания Совета, на которых рассматривались вопросы о планах и результатах работы СНО, об итогах научно-исследовательской работы студентов в целом, а также вопросы, касающиеся участия членов СНО в мероприятиях за пределами ГСИ.

Научно-издательская деятельность

В январе текущего года подготовлен и опубликован очередной выпуск сборника «Актуальные проблемы социально-гуманитарного знания», содержащим статьи преподавателей и научных сотрудников ГСИ, а также ППС вузов-партнеров, с которыми у нашего института налажено стабильное взаимовыгодное сотрудничество. В этот выпуск сборника включены статьи сотрудников и магистрантов Гуманитарно-социального института и представителей дружественных вузов и организаций: VHS (Высшая Школа профессионального образования взрослых); ГОУ ВО МО «Государственный социально-гуманитарный университет»; ГОУ ВО МО Московский государственный областной университет; ФГАОУ ВО «Российский университет транспорта» (МИИТ); ФГБОУ ВО «Российский государственный университет физической культуры, спорта, молодежи и

туризма (ГЦОЛИФК)); ФГБОУ ВО «Российский экономический университет имени Г. В. Плеханова»; ФГБОУ ВО «Гжельский государственный университет».

Статьи сборника включены в базу данных РИНЦ.

Электронный журнал «**Научный вестник ГСИ**». Электронное научное издание «Научный вестник ГСИ», издаваемое с 2014 года, адресовано ученым, преподавателям, учителям, аспирантам и студентам ГСИ, а также всем, интересующимся вопросами синтеза гуманитарных и естественнонаучных знаний при формировании современной научной картины мира. Номер государственной регистрации [Эл № ФС77-57002 от 14 февраля 2014 года](#). Журнал индексируется elibrary.ru. Изданию присвоен номер ISSN: 2587-7429.

В 2023 году был опубликован шестнадцатый и семнадцатый номера «Вестника».

Традиционно, по итогам проведения Научно-практических конференций учащихся средних учебных учреждений (школ, колледжей, училищ) городского округа Люберцы Московской области усилиями ГСИ издается сборник статей, подготовленных учащимися этих учреждений. В 2023 году издан сборник материалов по итогам проведения научно-практической конференции учащихся средних учебных учреждений в рамках сентябрьских чтений «Пути развития научно-познавательного потенциала обучающихся» организованной ГСИ 23 ноября 2023 года.

Также в рамках «Сентябрьских чтений» был выпущен совместный сборник статей преподавателей и студентов Гуманитарно-социального института и колледжа.

Издание монографий

В текущем году осуществлены подготовка и выпуск монографии с участием ведущих преподавателей института:

- Социально-педагогические основы теоретических и оперантных моделей муниципальных и локальных систем воспитания в мегаполисе / Е. В. Звонова, О. Н. Зотова, В. А. Ильин, Е. А. Леванова [и др.]. — Москва: Московский педагогический государственный университет, 2023. — 368 с. (Леванова Е.А. и соавторы)

- Россия и Китай в глобальном мире. Актуальные вопросы межкультурного сотрудничества : коллективная монография (2-е издание) / А. Н. Чумаков, Х. Ли, И. А. Алешковский, О. Н. Астафьева, Н. О. Бабушок, С. Ван, Ж. М. Иманбаева, И. В. Кондаков, В. В. Кочетков, Т. Ф. Кузнецова, А. Н. Лебедев, Я. Ли, Т. М. Махаматов, Е. М. Сорокина, М. С. Стычинский, Ч. Цзу, Лу. Цуй, Ц. Цуй, Б. Чао, Я. Чжоу [и др.]; под ред. А. Н. Чумакова, Ли Хэй. — Москва : Дашков и К 0 , 2023. — 298 с. (Кузнецова Т.Ф.)

- Морозов М. Ю. Образование и его превращённые формы // Проблема субъекта познания : развитие мыслящей способности : монография / под общ. ред. Профессора Г. В. Лобастова, доцента Т. Н. Ищенко ; СибГУ им. М. Ф. Решетнева. — Красноярск, 2023. — С. 103–117. (Морозов М.Ю.)

- Фураев А. Н., Зубарев Н. С. Методология освоения программы аспирантуры по статистическому анализу // Стандарты и мониторинг в образовании. — 2023. — № 7. — С. 22–25. (Фураев А.Н., соавт: Зубарев Н.С.)

- Российское общество и государство в условиях становления нового мирового порядка: демографическая ситуация в 2022 году / С. В. Рязанцев, Т. К. Ростовская, В. Н. Архангельский, В. А. Безвербный, Т. И. Борзунова, А. Д. Брагин, С. А. Вангородская, М. Л. Вартанова, Е. Н. Васильева, О. А. Волкова, О. Д. Воробьева, В. А. Гневашева, В. Г. Дацышен, В. Г. Доброхлеб, О. А. Золотарева, А. В. Зубко, А. Е. Иванова, С. Ф. Карпова, Е. Ю. Киреев, Е. А. Князькова [и др.]. — Москва: Проспект, 2023. — 448 с. (Гневашева В. А. и соавторы)

- Гневашева В. А., Топилин А. В., Воробьева О. Д. Процесс воспроизводства трудовых ресурсов в современной России. — Москва, 2023. — 200 с. (Гневашева В. А. и соавторы)

- Гневашева В. А. The Emergence of a Global Labor Market and its International and Political Implications / В. А. Гневашева // Polycentric World Order in the Making. — Singapore, 2023. — С. 231–250. (Гневашева В.А.)

Подготовлены и опубликованы учебно-методические пособия:

- Международное частное право : учебник / Р. А. Курбанов, А. С. Лалетина, В. А. Гуреев, Т. Э. Зулфугарзаде, В. В. Слободяник, Д. С. Петренко, Н. В. Свечникова, Е. А. Бородина, М. М. Дарькина, А. М. Моисеев, К. И. Налетов, С. И. Озоженко, О. В. Шведкова, Р. А. Гурбанов, П. Б. Айтов, А. М. Белялова. — Москва: Проспект, 2023. — 216с. (Петренко Д.С.)

- Семейное право: учебник / Р. А. Курбанов, Е. В. Богданов, А. С. Лалетина, В. А. Гуреев, Т. Э. Зулфугарзаде, В. В. Слободяник, Д. С. Петренко, Н. В. Свечникова, Е. А. Бородина, М. М. Дарькина, А. М. Моисеев, К. И. Налетов, С. И. Озоженко, О. В. Шведкова, Р. А. Гурбанов, П. Б. Айтов, А. М. Белялова. — Москва: Проспект, 2023. — 232 с. (Петренко Д.С.)

- Корякин В. М., Тарадонов С. В. Гражданское право в схемах. Общая часть: учебное пособие. — 2-е изд., перераб. и доп. — Москва: Проспект, 2023. — 288 с. (Тарадонов С.В.)

- Корякин В. М., Тарадонов С. В. Гражданское право в схемах. Особенная часть: учебное пособие. — 2-е изд., перераб. И доп. — Москва: Проспект, 2023. — 304 с. (Тарадонов С.В.)

- Корякин В. М., Туганов Ю. Н., Тарадонов С. В. Гражданский процесс в схемах: учебное пособие. — 2-е изд., испр. и доп. — М., 2023. (Тарадонов С.В.)

Подводя итоги, можно отметить, намеченные целевые ориентиры по научно-исследовательской работе выполнены полностью.

К выполнению научно-исследовательской работы в Гуманитарно-социальном институте были привлечены все профилирующие кафедры института, обеспечивающие информационное, экономическое, лингвистическое и правовое сопровождение.

На ряде кафедр студенты старших курсов приобщаются на практике к научно-исследовательской работе по сбору и анализу социологической информации, проведению социологических опросов, обобщению результатов, разработке инновационных проектов, используемых ими в дальнейшем при написании ими курсовых и выпускных квалификационных работ.

Кафедры ГСИ в течение года проводили научные семинары, круглые столы и студенческие конференции по актуальным проблемам науки, общества в целом, на которых с докладами и сообщениями выступали преподаватели, студенты, в том числе приглашенные специалисты из ведущих вузов России.

Составной частью НИР является научно-методическая работа, проводимая преподавателями каждой кафедры. График выполнения НИР и НИРС периодически рассматривался на заседаниях кафедр и Ученого совета ГСИ.

Преподаватели-ведущие специалисты ГСИ являются членами диссертационных советов в различных организациях, выступают в качестве оппонентов на защитах кандидатских и докторских диссертаций, являются членами Государственных экзаменационных комиссий в вузах и школах Московского региона; выступают с научными и научно-познавательными лекциями и докладами по правовой, психолого-педагогической и др. тематике в школах и колледжах Люберецкого городского округа и дачного поселка Красково.

Следует отметить тот факт, что научно-педагогический состав института имеет постоянные контакты в научной и образовательной сферах с ведущими зарубежными исследовательскими институтами и центрами.

В результате реализации научно-исследовательских работ и проведения научно-организационной работы созданы условия для поступательного развития Гуманитарно-

социального института, как одного из ведущих учебных заведений в области гуманитарного знания среди вузов Московской области.

4. МЕЖДУНАРОДНАЯ ДЕЯТЕЛЬНОСТЬ

В 2023г. в институте по программам высшего образования обучалось 30 студентов из стран на условиях общего приема. В числе стран, из которых прибыли студенты страны СНГ: Азербайджан, Армения, Беларусь, Казахстан Украина, Узбекистан, Таджикистан, Туркмения. Выпуск иностранных специалистов из Азербайджан, Украина, Узбекистан, Таджикистан, Туркмения составил 8 человек.

Профессорско-преподавательский состав института имеет постоянные контакты в научной и образовательной сферах с ведущими зарубежными вузами и исследовательскими центрами. Сотрудничество заключается в чтении лекций, проведении научных дискуссий, обмене лучшими научно-образовательными практиками, руководстве аспирантами, участии в работе международных конгрессов, конференций и семинаров.

В 2023 году сотрудничество проходила дистанционно.

Заведующая кафедрой общеобразовательных дисциплин проф. Кузнецова Т.Ф., имела продуктивные контакты с зарубежными партнерами в области культурологии и методики преподавания социально-гуманитарных наук.

Профессор Воронина Г.И. - визитирующий профессор Бременского университета в Германии, принимает совместно с коллегами из Университета участие в изданиях нашего института, имеет ряд публикаций в иностранных изданиях.

Профессорско-преподавательский состав принимал участие в 2023 году в сторонних **международных конференциях:**

Международный научный форум «Молодежь в науке и творчестве» ГГУ, 30 мая 2023 г. Международный научный форум «Образование. Наука. Культура».

Международная научно-практическая конференция «Актуальные вопросы гуманитарных, социальных и естественных наук». Гжель: ГГУ, 25 декабря 2023 г.

Международный академический конгресс, приуроченный к столетию академика РАН В. Н. Кудрявцева (ИГП РАН, г. Москва, 20.04.2023)

Международная научно-практическая конференция «Теоретические и практические проблемы современного публичного и частного права» (ОЧУ ВО «МЮИ», Москва, 30.05.2023)

VIII Международная научно-практическая онлайн- конференция «Обнаружение заимствований 2023» (19-20.10.2023. Российская академия наук; Компания Антиплагиат).

X Международная научно-практическая конференция. — Уфа, 2023. Инновационные научные исследования: теория, методология, тенденции развития:.

Международная научно-практическая конференция. — М., 2023. Экономика новой реальности: вызовы и возможности:

Международная научно-практическая конференция памяти заслуженного деятеля науки РФ В. И. Кравцовой. — М., 2023. Управление устойчивым инновационным развитием России в условиях цифровой трансформации :

Международная научно-практической конференция. — М., 2023. Современные тенденции и перспективы развития социально-экономических систем в условиях трансформации мировой экономики :

Polycentric World Order in the Making. — Singapore, 2023

Международная научно-практической конференция — Караганда, 2023. Аксиологические аспекты воспитания молодежи сквозь призму цифровой трансформации образовательного процесса :

Существенным для развития международных научных и образовательных контактов оказалось участие института в работе центра культурных инициатив Московской области,

где реализуется проект подготовки менеджеров (в частности, менеджеров культуры). Проект ориентирован на деятельность фонда культуры Германских земель совместно с международным благотворительным фондом им. Д.С. Лихачева.

В дальнейшей работе основными направлениями международного сотрудничества института будут являться:

- установление рабочих контактов с зарубежными образовательными учреждениями дружественных государств;
- повышение квалификации и проведение стажировок профессорско-преподавательского состава института в учебных заведениях дружеских государств;
- проведение общих «мастер-классов»

5 ВНЕУЧЕБНАЯ РАБОТА

Успешная социализация человека и его способность к усвоению общекультурных ценностей во многом зависит от социальной среды, которая его окружает.

Социокультурное пространство – это совокупность взаимосвязанных экономических, социальных и культурных характеристик социальной среды, наличие и содержание которых создает условия для личностного развития, самоорганизации, расширения знаний, удовлетворения духовных потребностей. Чем выше уровень характеристик социокультурного пространства личности, тем выше возможности его влияния на социальные процессы.

Процесс воспитания гармонично развитой личности в современном мире невозможен без взаимодействия с социальными институтами. Одной из важных воспитательных задач является установление подобных связей с социумом. Развитие социальных связей с просветительско-образовательными и культурно-досуговыми центрами города и региона даёт дополнительный импульс для духовного развития и обогащения личности.

В процессе осуществления образовательной и воспитательной деятельности Гуманитарно-социальный институт осуществляет сотрудничество с различными социальными партнерами города и района, такими как Муниципальное учреждение дополнительного образования «Центр социально-трудовой адаптации и профориентации» городского округа Люберцы; Администрация городского округа Люберцы; МУ ДО «Центр социально-трудовой адаптации и профориентации» городского округа Люберцы; Быковский центр развития творчества детей и юношества; ГКУ МО «Мособлпожспас».

В рамках образовательного и воспитательного процесса, проходящего в период практической подготовки обучающихся, Институт осуществляет взаимодействие с администрацией города, с региональными предприятиями и организациями, деятельность которых соответствует профилям образовательных программ Института.

Институт принимает участие в организации и проведении массовых социально-значимых мероприятий совместно с городской администрацией, общественными организациями духовно-просветительской и патриотической направленности, региональными молодежными и волонтерскими организациями.

Большое внимание в воспитательной деятельности Институт уделяет социальному институту семьи, как одному из основных субъектов образования и воспитания.

Современное общество остро нуждается в таких качествах личности, как духовность, социальная мобильность и востребованность специалиста на рынке труда, стремление к самосовершенствованию, профессиональная компетентность, упорство в достижении целей. Среди факторов, выступающих на первый план в подготовке молодых специалистов, обладающих такими качествами, выдвигается интеграция образовательного учреждения и семьи в современных условиях.

Решение этой задачи реализуется Институтом посредством развития форм взаимодействия с родителями потенциальных абитуриентов и обучающихся:

- профориентационные консультации для поступающих и их родителей, помощь в выборе профессии с учетом интересов и склонностей абитуриента;
- оказание психолого-педагогического консультирования родителей обучающихся, направленные на повышение педагогической компетентности родителей, выработке совместных действий по снижению уровня конфликтности обучающихся, повышение их интереса к учебе;
- выявление обучающихся из неблагополучных семей и оказание им необходимой социальной-психологической помощи;
- вовлечение родителей в совместную воспитательную деятельность, в процесс обсуждения программы воспитательной работы, привлечение к участию в различных мероприятиях, проводимых в Институте.

Для координации внеучебной работы в институте работает Управление воспитательной и социальной работы. Работа Управления выполняется в соответствии с концепцией воспитательной работы и комплексным планом внеаудиторной работы, в задачи которых входит не только активное заполнение досуга студентов, но и всестороннее, гармоничное развитие личности, формирование высоконравственных качеств и развитие физических возможностей.

Для внеучебной работы с обучающимися эффективно используются материально техническая база института (актовый зал, репетиционные помещения, спортивные и тренажерные залы, помещения для клубов, студий, кружков и т.д.). Организация воспитательной работы с обучающимися включает в себя использование в целях воспитания возможностей учебно-воспитательного процесса (наличие в рабочих учебных программах нравственных, психолого-педагогических аспектов профессиональной деятельности будущих специалистов, разработка специальных курсов, наличие культурологического и профессионального компонента).

Система воспитательной работы зиждется на основных элементах:

- гражданско-патриотическом, духовно-нравственном воспитании;
- научно – исследовательской и профориентационной работе (студенческое научное общество, олимпиады, конкурсы, организация вторичной занятости, содействие в трудоустройстве);
- работа по формированию традиций института (праздничные мероприятия, шефство над обществом инвалидов и ветеранов войны и т.д.);
- культурно-массовая и творческая деятельность обучающихся (система творческих объединений, смотры, конкурсы, выставки, фестивали);
- спортивно-оздоровительная работа, пропаганда и внедрение физической культуры;
- организация психолого-консультационной и профилактической работы (адаптация первокурсников, проблемы молодежи и молодой семьи, профилактики нарушений, наркомании и вич-инфекции).
- формы поощрения за достижения в учебе и внеучебной деятельности обучающихся (грамоты, поощрительные подарки, призы).

В целом воспитательная деятельность вуза формирует стимулы развития личности и стремление к внутреннему самоусовершенствованию и творческому развитию всех потенциалов у обучающихся.

В институте организована психологическая и юридическая поддержка студентов, спортивное-оздоровительное воспитание, культурно-массовая работа, экскурсионное сопровождение, содействие в трудоустройстве.

В Институте созданы оптимальные условия для формирования универсальных (социально-личностных) компетенций обучающихся, всестороннего развития личности. На

протяжении всего времени обучения руководство института, научно-преподавательский состав и учебно-вспомогательный персонал большое внимание уделяют вопросам подготовки профессионально и культурно ориентированной личности, способной к интеллектуальному и социальному творчеству, владеющей устойчивыми умениями и навыками выполнения профессиональных обязанностей.

Социокультурная среда Института обладает высоким воспитательным потенциалом, создает условия для активного включения обучающихся в социальное взаимодействие, для развития и проявления творческих способностей, успешного овладения обучающимися универсальными компетенциями.

Формирование универсальных компетенций у обучающихся в течение всего периода обучения в Институте обеспечивается за счет создания социокультурной среды и проведения систематической и планомерной воспитательной работы структурными подразделениями и студенческими общественными объединениями Института.

В Институте активно работает студенческое самоуправление, обучающиеся самостоятельно решают многие вопросы студенческой жизни, быта студентов. 21 ноября 2023 года прошли выборы нового председателя студенческого совета. Им стал студент 4 курса Морозов Ю.М.

Воспитательные задачи реализуются в совместной учебной, научной, творческой, производственной и общественной деятельности обучающихся и преподавателей. В Институте активно ведется работа по пропаганде здорового образа жизни. Создана комплексная система формирования у обучающихся активной жизненной позиции, гражданского самосознания, толерантности, социальной активности, самоорганизации и самоуправления. Главная задача воспитательной деятельности Института - создание условий для активной жизнедеятельности студентов, для гражданского самоопределения и самореализации, для максимального удовлетворения потребностей студентов в интеллектуальном, культурном и нравственном развитии. Инновационные направления и технологии создания социокультурной среды Института определены реализацией Плана стратегического развития вуза, системой общеинститутских мероприятий.

Активная работа по наполнению аккаунтов Института ведется в социальных сетях: Вконтакте, в Телеграм-канале, на сайте.

Социально-психологическая служба

Социально-психологическая служба Института провела работу по реализации психологического сопровождения адаптационного периода студентов первого курса. Службой проводились беседы с деканами факультетов и преподавателями с целью выявления особенностей учебной и социальной адаптации первокурсников.

Полученная в ходе аналитической работы информация позволила исследовать показатели адаптации первокурсников (отношение к выбранной специальности, оценить с точки зрения студентов эффективность работы деканата, преподавателей, субъективный уровень учебной нагрузки; дефициты, испытываемые студентами-первокурсниками, ожидания от обучения и общения в учреждении).

Психологом проведены тактичные беседы с преподавателями этих студентов. Студенты были привлечены к групповой работе - посещали тренинги по развитию коммуникативной компетентности.

Психологическое тестирование позволило выявить характер рабочих взаимоотношений в учебных группах. В результате анализа оценки эмоциональных составляющих психологического климата в группах первокурсников были сделаны следующие выводы: студенты хорошо понимают друг друга, взаимодействуют с незначительным рассогласованием, готовы помогать друг другу при необходимости;

поддержка и одобрение преобладают над упреками. У всех студентов высокие показатели по шкале адаптированности к учебной группе. Студенты чувствуют себя в группе комфортно, легко находят общий язык с однокурсниками, следуют принятым в группе нормам и правилам. При необходимости могут обратиться к однокурсникам за помощью, некоторые студенты способны проявить активность и взять инициативу в группе на себя, принимают и поддерживают взгляды и интересы одноклассников.

Социально - психологической службой разработаны и проводятся с каждой учебной группой в течение учебного года тренинги «Мы – вместе!», «Развитие коммуникативной компетентности», «Уверенность на экзамене». «Мой путь личностного развития», «Тренинг группового сплочения» (для 3 курса) и др. Студенты были вовлечены в активную работу, требующую тесного взаимодействия друг с другом, выполняли упражнения, играли в психологические игры, раскрывающие индивидуальность каждого студента. Особый позитивный акцент в работу психолога внесли студенты старших курсов. Они помогали психологу в проведении игр и упражнений для первокурсников, сами были участниками некоторых из них. Присутствие тренеров-студентов позволило снять напряжение среди первокурсников, способствовало неформальному общению.

По отзывам студентов, принявших участие в тренинге, такая встреча помогла им лучше узнать каждого из одноклассников, полнее раскрыться как индивидуальность. Для многих стало очевидным, что проведенное в тренинге время позволило группе сблизиться и сплотиться.

В течение учебного года проводились беседы со студентами о вреде курения, алкоголя и наркотических средств, энергетических напитков, о национальной терпимости, велась работа по профилактике и коррекции вредных привычек.

Проведено анкетирование для социально-психологического мониторинга, которое позволило выявить удовлетворенность качеством образовательного процесса, а также интересы, потребности, мировоззрение, проблемы студентов Института.

Традиционно осенью проводилось анонимное исследование среди студентов ГСИ. Целью данного исследования было выявление психологических особенностей подростков с высоким суицидальным риском.

На основе проведенного исследования была разработана программа профилактики суицида.

Проведены групповые занятия с каждой группой на тему «Ценности жизни», «Формирование жизнеутверждающих установок». С целью выявления социальной напряженности и организации работы по профилактике рискованного поведения проведена компьютерная диагностика студентов всех групп института по методикам Бойко. Со студентами проанализированы и обсуждены результаты тестирования.

Проведен практикум «Чем опасен интернет? Интернет – риски».

В рамках развития взаимодействия Института с семьями студентов реализуется работа, целью которой является взаимодействие с семьями обучающихся в целях всестороннего развития и воспитания здоровой личности, а задачами - повышение психолого-педагогической культуры родителей, оказание семье разнообразной специальной помощи, привлечение родителей к делам и проблемам Института, профилактика негативного семейного воспитания. Проведено онлайн-анкетирование родителей с целью изучения психологической атмосферы семьи и семейных отношений и выявления индивидуальных особенностей подростка, черт его характера, интересов, отношения к обучению в Институте, а также взаимоотношений между родителями и подростками. На групповом занятии психологом Богдановой В.В. была проведена беседа с на тему «Возрастные особенности старшего подросткового и юношеского возраста: барьеры общения и их преодоление». С группой заинтересованных студентов проведен

расширенный семинар на тему «Профилактика алкоголизма и наркомании» и практическое занятие «Поиск работы. Актуальные принципы самопрезентации».

В течение учебного года, по пятницам, проводилась социально - психологическая диагностика (индивидуальная и групповая) и по четвергам и субботам социально - психологическое консультирование студентов и их родителей по индивидуальным запросам. По четвергам в ноябре и в феврале проводились тренинги и тематические семинары: «Тренинг тренеров» (для студентов старших курсов, планирующих применять в своей работе активные формы обучения, - в рамках реализуемого проекта «Наставничество»), проект «Коммуникативный клуб», «Психологические четверги», тренинги групповой сплоченности, тренинг «Основы публичных выступлений», тренинг по развитию коммуникативной компетентности», кинотренинги, учебно - ознакомительная и учебно - производственная практика студентов дневного и очно-заочного отделения бакалавриата и магистратуры, проведение лабораторных практикумов, работ курсового и дипломного проектирования в соответствии с образовательными стандартами, учебными планами и рабочими программами дисциплин.

Психологическая служба нашего Института продолжает поддерживать своих выпускников. Работающие по получаемой специальности старшекурсники, выпускники нашего Института принимают участие в группах, которые проводит опытный практикующий психолог. Участники проводят анализ ситуаций и определение вариантов дальнейшей работы с клиентом; анализ индивидуального стиля работы: понимание своих ошибок и ограничений, сильных и ресурсных сторон; получают обратную связь от группы об эффективности использованных приемов и методов работы, На базе социально - психологической службы проводилась учебно-ознакомительная и учебно-производственная практика студентов Института.

По запросу студентов организована и ведется работа психолога в режиме on-line.

5.2. Юридическая клиника

В Образовательном частном учреждении высшего образования «Гуманитарно-социальный институт» для студентов, обучающихся по направлению 40.03.01 юриспруденция действует «Юридическая клиника» (далее – Клиника).

Деятельность Клиники по оказанию юридической помощи осуществляется исключительно на безвозмездных началах.

Основными целями деятельности Клиники являются: создание условий для осуществления прав и свобод граждан, защиты их законных интересов, повышения уровня социальной защищенности, а также обеспечения их доступа к получению бесплатной юридической помощи; оказание бесплатной информационно-правовой помощи социально незащищенным слоям населения и повышения уровня их правового сознания; формирование студенческого правозащитного сообщества; воспитание студентов в духе уважения принципа верховенства права, справедливости и человеческого достоинства; повышение уровня и закрепление полученных студентами теоретических знаний; приобретение студентами профессиональных умений и навыков и создание тем самым необходимых предпосылок для адаптации студентов к условиям современной юридической практики; совершенствование педагогического мастерства преподавателей, участвующих в работе Клиники; установление и развитие сотрудничества с государственными и негосударственными организациями в интересах деятельности Клиники и Института.

Для достижения указанных целей юридическая клиника решает следующие задачи: бесплатное консультирование граждан по правовым и социально-правовым вопросам; социализация студентов, то есть их привлечение, с одной стороны, к решению реальных вопросов, стоящих перед правоприменительными органами, а с другой - к решению проблем граждан, нуждающихся в правовой помощи и защите; обеспечение прохождения

студентами направления подготовки «юриспруденция» стажировки, практической подготовки и практики; расширение и углубление полученных студентами теоретических знаний и их практическое закрепление в период стажировки/практической подготовки/практики в Клинике; повышение познавательной активности студентов и их вовлечение в научно-исследовательскую работу; развитие у студентов чувства ответственности за выполняемую работу и ее результат.

Работа студентов в Клинике осуществляется в форме дежурства в соответствии с утвержденным проректором по учебно-методической работе графиком работы Клиники.

В течение учебного года, по вторникам, проводится прием посетителей, где студенты оказывают бесплатную юридическую помощь в виде правового консультирования в устной и письменной форме, составления заявлений, жалоб, ходатайств и других документов правового характера.

5.3 Культурно-массовое направление

Перечень мероприятий воспитательной направленности, осуществленных в текущем учебном году, в основном соответствует содержанию утвержденного Комплексного плана воспитательной и социальной работы.

В 2023 году в Институте зарегистрированы следующие студенческие объединения, клубы и секции по интересам:

- Студенческий совет
- Студенческое радио «Седьмая весна»
- Отряд волонтеров «Горячие сердца»
- Танцевальная студия
- Музыкальная группа
- Театральная студия
- Вокальная студия
- Клуб исторической реконструкции.



За отчетный период проводились следующие мероприятия культурно-творческого характера:

- Институт совместно с управлением по работе с молодежью и комиссией по делам несовершеннолетних и защите их прав, организовали профилактическую лекцию об

опасностях пользования всемирной сетью в единый день, посвященного безопасному поведению подростков в информационно - телекоммуникационной сети «Интернет» и социальных сетях;

Силами студенческого совета было организовано мероприятие для первокурсников «Посвящение в студенты». Студенты Института принимали участие в мероприятиях, посвященных Дню города, провели ряд предновогодних мероприятий, приняли участие в региональной акции «Открытие новогодней елки», участвовали в «Открытом диалоге» студентов с Главой Администрации г.о.Люберцы Волковым В.М., оказали помощь в организации и проведении Научно-практической конференции учащихся и преподавателей школ, колледжей, училищ и техникумов Люберецкого района «Первые шаги в науку: взгляд в будущее», проводимой в здании института.

- сотрудники и студенты Института в рамках месячника благоустройства в г.о. Люберцы, организовали и провели субботник на всей территории ВНИИСТРОМ;

- в преддверии годовщины Победы в Великой Отечественной войне в апреле 2023 года в Институте состоялся единый урок, посвященный памяти жертв геноцида Советского народа от немецко-фашистских захватчиков в годы Великой Отечественной войны;

-участие студентов института в традиционном празднике – Дне города Люберцы. Перед началом праздника жителей поздравил глава муниципалитета В.М.Волков.

- посвящение в студенты- 23;

- профилактические лекции среди обучающихся на темы: безопасное поведение несовершеннолетних на объектах железнодорожного транспорта; терроризм и экстремизм угроза обществу; наркотики и их пагубное воздействие на организм человека; уголовная и административная ответственность несовершеннолетних;

- в числе традиционных мероприятий, организуемых руководством Гуманитарно-социального института для жителей района - благотворительные автобусные экскурсии по ночной Москве накануне новогодних праздников;

- конкурс новогоднего актёрского мастерства;

- выступление студенческой музыкальной группы института «Торговый комплекс»;

В течение года были организованы и проведены различные фотоконкурсы.

Кроме этого, студенты активно принимали участие в мероприятиях г. Москвы, Московской области и городского округа Люберцы.

Студенты Гуманитарно-социального института вели активную волонтерскую деятельность:

- ✓ посетили муниципальный приют для бездомных животных «Некрасовка» (6 студентов)
- ✓ участвовали в муниципальных экологических акциях по разделному сбору мусора, например, Молодежный субботник- экоквест
- ✓ в Международный день добровольца (волонтера)- участие в акциях проекта «Твори добро», награждение волонтеров
- ✓ участие в молодежном итоговом форуме «Волонтеры Подмосковья»
- ✓ работа на выставке-форуме «Россия» на ВДНХ в качестве волонтеров (6 студентов)

Во втором полугодии 2023 года среди студентов- будущих учителей был создан студенческий педагогический отряд (12 студентов психолого-педагогического направления обучения ГСИ вошли в состав отряда). Управлением социальной и воспитательной работы подготовлена вся документация отряда (Положение, план работы, приказ о создании), осуществляется кураторство над его деятельностью. Создание педагогического отряда

позволит будущим учителям получить опыт в организации детских мероприятий, попробовать себя в роли наставника, разнообразит студенческую внеурочную деятельность. Первым серьезным делом студенческого педагогического отряда стало проведение новогоднего праздника для детей сотрудников института, где студенты стали и создателями сценария, и актерами, и режиссерами, и художниками.

В настоящее время обсуждается работа редакции студенческой газеты и студенческого радио. Этап технической апробации работы радио пройден, создан творческий коллектив студии: определен главный редактор, автор статей, ведущие. На данный момент радио начало вещает еженедельно и в дни значимых праздничных или памятных дат.

Ведется работа по созданию студенческого отряда правопорядка. Данная работа находится на стадии оформления документов.

Сложился стабильный костяк студентов, активно принимающих участие в организации мероприятий (и не только культурно-массовых).

Молодежь активно вовлекается в творческую деятельность, такую как конкурсы, смотры, фестивали, форумы по развитию творческих навыков. Всего же на мероприятиях культурно-массовой работы было задействовано около 160 студентов и приглашенных гостей в качестве зрителей и участников конкурсов.

На информационных стендах размещаются расписания работы творческих студий и объявления о спортивных мероприятиях.

На тематических стендах и на официальном сайте вуза представляются фотографии и информация о деятельности студенческого актива.

В 2023 году для сотрудников и студентов института были организованы поездки и экскурсии по достопримечательным и духовным местам Подмосковья. Желающие студенты и сотрудники посетили:

1. Экскурсия «Монастыри Москвы» (25 участников: студентов и преподавателей)
2. Выставка «Россия» на ВДНХ в Москве (12 студентов)
3. Выставка «Умный город» на ВДНХ в Москве (15 студентов)
4. Музей психологии (Люберцы) (5 человек)

Внеучебная, социальная и воспитательная работа в институте ведется на достойном уровне. Учитываются различные потребности учащихся. Студентам предоставляются большие возможности для самореализации в научной и творческой деятельности, а также для проведения досуга. Также уделяется немалое внимание воспитанию социальной активности, гражданской сознательности и патриотизма.

Студенты института являются участниками волонтерского движения.

Анализируя воспитательную деятельность, можно сделать следующие основные выводы.

Воспитательная работа в Институте в 2023 году проводилась в соответствии с регламентирующими ее локальными документами, разработанными на основе федеральных требований и рекомендаций к воспитательной работе с обучающимися, в том числе, с учетом психофизиологических особенностей обучающихся с ОВЗ и инвалидностью.

В рамках волонтерского направления воспитательной деятельности в течение года некоторые студенты проходили онлайн-обучение на портале «Добро. Университет» и получили соответствующие сертификаты начинающих волонтеров.

Ежегодно студенты и сотрудники Гуманитарно-социального института принимают участие в праздновании «Дня города Люберцы» и других мероприятиях, проводимых в городском Люберцы и пос. Красково.

Управлением в отчетном периоде проводились опросы студентов на темы, связанные с вопросами их будущего трудоустройства. Результаты анкетирования были представлены на Ученом совете и будут использованы при планировании работы службы содействия трудоустройству выпускников института. Студенты института также приняли участие в региональном карьерном форуме «Твой старт».

К мероприятиям по духовно-нравственному развитию студентов можно отнести новогодние мастер-классы, проводимые членами студенческого совета в преддверии зимних каникул; студенческие конкурсы актерского мастерства. Проведен Фестиваль культур народов России, выполнивший не только функцию патриотического воспитания, но и дал возможность студентам разных народностей из разных регионов страны представить культуру, традиции, обычаи народа.

Направление работы Управления социальной и воспитательной работы, связанное с развитием студенческого самоуправления, охарактеризовалось в отчетном периоде такими мероприятиями, как выборы председателя студенческого совета, организация шефской работы старшекурсников в период проведения адаптационных мероприятий для первокурсников.

Институт ведет активную работу с внешней общественностью (Советом Ветеранов и Обществом инвалидов Красково, с директорами и учителями школ Люберецкого района, районной администрацией), с районной прессой.

ГСИ предоставляет (безвозмездно) свои площади (актовый зал, аудитории) для проведения различных мероприятий (собраний, тендеров и т.п.), проводимых Администрацией п. Красково.

Для более эффективной коммуникации со студентами, доведения информации о мероприятиях института до родителей активно ведется и все более пополняется новыми подписчиками телеграм-канал студенческого совета <https://t.me/studentgsi>, рассказывающий обо всех актуальных новостях, событиях, предстоящих и прошедших мероприятиях, проводимых в институте. Благодаря этому способу коммуникации удалось несколько повысить уровень вовлеченности студентов во внеурочную жизнь института, привлекает студентов и доступная интересная форма подачи материала контента, который готовят в основном сами студенты - члены медиасектора студенческого совета.

5.4 Спортивно-оздоровительное направление.

Физкультурно-спортивная и оздоровительная работа в ГСИ организована совместно с колледжем-партнером (Московский областной гуманитарно-социальный колледж-ГСК) и представлена такими направлениями как организация и проведение спортивных соревнований по видам спорта, культивируемых в вузе, проведение занятий в спортивных секциях, участие студентов в оздоровительных и массовых мероприятиях, организуемых региональным комитетом по физической культуре, спорту и молодежной политике.

После окончания студенческих зимних каникул и возобновления занятий в обычном очном формате, согласно плану Физкультурно-спортивных мероприятий, 14 февраля 2023 г. проведен Открытый чемпионат ГСИ и колледжа по гиревому спорту, посвященный Дню Защитника Отечества. Особо отличились девушки ГСК, занявшие все призовые места, среди юношей победителем соревнования стал студент 3 курса бакалавриата, направления подготовки ППО (Морозов Ю.), 2 и 3 - места поделили студенты 2 курса колледжа.

На протяжении марта месяца в академических группах проходила подготовка к финалу Открытого первенства ГСИ и ГКС по многоборью - троеборью, куда входили такие виды как: прыжок в длину с места, толкание набивного мяча весом 2 кг, сгибание и разгибание рук в упоре лежа для девушек и подтягивание на перекладине для юношей. Финальные соревнования проведены 23 марта 2023 г. Несмотря на участие в данном мероприятии юношей и девушек - студентов как ГСИ, так и ГСК, особую активность проявили студенты первых-вторых курсов колледжа, занявшие все призовые места.

13 апреля 2023 г. проведен Открытый чемпионат ГСИ и ГСК по «русскому жиму», посвященный Дню Космонавтики. Данное мероприятие вызвало особый интерес как в среде студентов обоих образовательных учреждений, так и сотрудников. Помимо студентов в соревновании вне конкурса приняли участие первый проректор ГСИ Логинов А.В. и проектор по научной работе Мартеева Л.В. В упорной борьбе за призовые места в женской и мужской номинациях победителями стали студенты 1-3 курсов колледжа.

Открытое первенство ГСИ и ГСК по волейболу проходило с 14 по 25 апреля 2023 г., в нем приняло участие 6 команд. Согласно Положению о соревновании, разрешалось формировать смешанные команды, состоящие из юношей и девушек. Финальные игры проходили 25 апреля «по круговой системе», где из 3-х команд определялись команды-победительницы, в состав которых входили студенты и ГСИ и ГСК.

В честь Дня Победы 11 мая совместно с ОВиСР ГСИ организовано и проведено лично-командное первенство по гиревому спорту, включающее толчок гири одной рукой в течение 5 минут. Для девушек вес снаряда – 8 кг, для юношей – 16 кг. В соревновании помимо студентов ГСИ и ГСК приняли участие старшеклассники МОУ «Гимназия № 56» и КСОШ № 55 дп. Красково. В личном зачете в числе призеров оказалась представители сборных команд ГСИ-ГСК и «Гимназии № 56». В командном первенстве Кубок победителей достался сборной команде ГСК-1.

Традиционно в конце учебного года 18 мая 2023 г. проведено запланированное Весеннее первенство ГСИ и колледжа по мини-футболу, в котором так же разрешалось выступать объединенной командой (студентов бакалавров и колледжа). Победителем стала сборная команда 1 курса колледжа специальности ИСП.

После окончания летних студенческих каникул в ГСИ с 19 сентября 2023 года традиционно проводилось Открытое осеннее первенство по мини-футболу, в котором принимали участие как студенты ГСИ, так и представители колледжа-партнера – ГСК. Все первые три места заняли студенты ГСК, студенты ГСИ оказались на четвертом месте, проиграв в полуфинальном матче команде «ГСК».

31 октября текущего года проведен Открытый чемпионат ГСИ по армлифтингу (экскалбур), посвященный Дню Народного Единства. Главным судьей соревнований являлся Евсиков Владимир Васильевич, судья первой категории, мастер спорта международного класса. В соревновании помимо студентов ГСИ и ГСК приняли участие преподаватели института. Победителем соревнований среди юношей стал студент 3 курса бакалавриата, специальности «юриспруденция» Всеволод Краснов. Все участники – призеры соревнований были награждены грамотами, медалями и ценными подарками, а остальные – сертификатами участников.

14 ноября 2023 г. проведено Открытое первенство ГСИ и колледжа по «Стритболу 1vs1», в числе победителей оказались студенты колледжа как в женской, так и в мужской номинациях.

С 20 по 30 ноября проводилось Открытое командное первенство ГСИ и ГСК по эстафетному бегу с преодолением полосы препятствий. На предварительных соревнованиях выявлялись сильнейшие команды в академических группах, которые приняли участие в финальных стартах – 30 ноября 2023 г. Среди девушек победительницами стали студентки первого курса колледжа специальности «Финансы», второе место заняли студентки первого курса специальности ПСО, на третьем месте оказались студентки 2 курса специальности ПНК. Среди юношей все призовые места заняли студенты первого курса колледжа специальностей ИСП, Фин., ПСО. К сожалению, студенты бакалавриата ГСИ оказались на четвертом и пятом местах.

Студенты ГСИ соревновались не только на вузовской площадке. В частности, 2 декабря 2023 года они в составе объединенной сборной команды «ГСИ-ГСК» приняли участие в финале Кубка Мира «Звездные войны - II» НАП в г. Раменское Московской

области. Команда начала подготовку задолго до финала, наметив серьезные цели. В итоге Фирсов Данила - участник трех номинаций, выполнил норматив Мастера спорта международного класса по митрофановской тяге 150 кг на 27 повторений, побил Мировой рекорд, рекорды Азии, Европы, РФ и выполнил норматив Мастера спорта по Экскалибур 90 кг и по подъему на бицепс классический 65 кг. Плигин Артем выполнил норматив Мастера спорта по экстремальному подъему на бицепс с лучшим результатов 60 кг. Гамидов Амиргаджи также выполнил норматив Мастера спорта по подъему на бицепс (бицепсовое двоеборье) с результатом 107,5 кг, побив Мировой рекорд в своей весовой категории. Оятулло Исмоилов выполнил норматив 1 взрослого разряда по экстремальному подъему на бицепс с результатом 40 кг. Крюкова Мария выполнила норматив 2 разряда в армлифтинг (экскалибур) с лучшим результатом 37,5 кг, установив Мировой рекорд в весовой категории до 48 кг среди девушек. Особая заслуга за подготовку и выступление сборной команды принадлежит тренеру команды Евсикову Владимиру Васильевичу – МСМК, шестикратному чемпиону Мира и семикратному чемпиону Европы среди ветеранов, рекордсмену Книги рекордов Гиннеса.

Во Всемирный день футбола – 10 декабря 2023 года в го. Люберцы на площадке ДС «Триумф» состоялся турнир по мини-футболу, организованный Молодежным парламентом го. Люберцы, в котором приняли участие более 100 человек из 11 команд. Сборная команда «ГСИ-ГСК» заняла призовое второе место. Особо отличились студенты Карапетян Н. (3 курс бакалавриата специальности - юриспруденция), Чеботарь К. (1 курс колледжа специальности - право и организация соц. обеспечения) и Барсегян К. (1 курс колледжа специальности - право и организация соц. обеспечения).

Завершающим соревнованием 2023 года явилось Открытое первенство ГСИ и колледжа по настольному теннису, проведенного с 6 по 14 декабря с. г. На основании результатов отборочных игр, были сформированы финальные встречи, состоявшиеся 14 декабря. Победителями среди девушек стали все три представительницы колледжа, специализирующиеся по специальностям «право и организация социального обеспечения», а среди юношей – также студенты колледжа 3, 2 и 1 курсов. Студенты ГСИ, проигравшие в предварительных встречах, не попали в финальные игры.

В 2023 отчетном году под руководством Иванова Максима Игоревича регулярно работал Кибер-клуб, объединивший студентов института и колледжа. Численность членов клуба составила 51 человек. Внушительный количественный состав группы и активное участие в тренировочных мероприятиях, позволили показывать значительные успехи в данном виде спорта. Студенты проявляли инициативу и продолжали участвовать в соревнованиях и турнирах по трем дисциплинам: CS2, DOTA 2 и PUBG MOBILE. За отчетный период поучаствовали в 19 турнирах разного ранга.

На протяжении года под руководством преподавателей кафедры регулярно проводились секционные занятия в игровом спортивном зале по настольному теннису (пр. Фролов В.С.), которые посещали 15-20 чел.; в тренажерном зале № 1 по атлетической гимнастике (пр. Глотов А.А.) – 10-12 чел.; в тренажерном зале № 2 по гиревому спорту (пр. Евсиков В.В.) – до 10 чел. Данная физкультурно-спортивная деятельность студентов способствовала вовлечению ряда обучающихся к самостоятельным занятиям двигательной активностью и ведению здорового образа жизни. Подтверждением сказанному может служить пример ст. 4 курса ППО Юрия Морозова, регулярно занимающегося силовыми видами спорта под руководством В.В. Евсикова, принявшего участие в нескольких соревнованиях регионального уровня.

В рамках основ современной хореографии систематически работала танцевальная студия под руководством пр. Садигова Р.Я. Занятия проводились в актовом, танцевально-гимнастическом и в большом игровом залах. Посещали занятие до 22 человек (в их числе студенты младших курсов ГСИ и колледжа). Студенты данной группы участвовали в

праздничных мероприятиях и концертах вуза, а также во время ежегодного танцевального марафона в Люберецком районе.

Среди студентов бакалавриата следует отметить и тех, кто профессионально занимается спортом в спортивных организациях (спортивных школах, клубах, командах) и участвуют в различных крупнейших соревнованиях всероссийского и международного уровней. В частности, член молодежной сборной команды страны по хоккею на траве ст. 2 курса направления подготовки «юриспруденция» - Лев Разумовский.

Организация и проведение спортивных мероприятий в образовательном учреждении предусматривала персональную оценку деятельности студентов. Победители соревнований в торжественной обстановке награждались медалями, грамотами и ценными подарками. Наиболее активные студенты получали дополнительные бонусы при сдаче зачетов по дисциплине «Физическая культура и спорт».

С ноября по декабрь 2023 года совместно с медицинскими работниками ГСИ преподаватели кафедры приняли активное участие в подготовке и проведении диспансеризации студентов младших курсов очной формы обучения института и колледжа. В программу диспансеризации, помимо анамнеза, входили измерения морфофункциональных показателей (длина тела, масса тела, ЧСС, АД) и кистевой динамометрии. По выявленным показателям студенты распределялись по таким группам как: основная, подготовительная, специальная, согласно которых регулировались физические нагрузки на занятиях физической культурой и спортом. Все индивидуальные показатели студентов по каждой академической группе заносятся в специальный Медицинский журнал, что позволит отслеживать динамику физического развития обучающихся на протяжении всего периода обучения.

Следует отметить, что Кафедра физической культуры ГСИ совместно с Управлением воспитательной и социальной работы, а также с Центром воспитательной и внеурочной работы ГСК в целом выполняет намеченные планом мероприятия и готова функционировать в дальнейшем с учетом выявленных ошибок, решая возникающие проблемы.

Учитываются различные потребности студентов, им предоставляются большие возможности для самореализации в физкультурно-спортивной деятельности, а также для проведения полноценного оздоровительного досуга. Всем студентам предоставлена возможность заниматься в спортивных секциях института. Во время больших перемен студенты имеют возможность играть в настольные игры, в частности – шахматы и шашки, настольный теннис, а при хороших погодных условиях на территории спортивной площадки поиграть в футбол, баскетбол или волейбол.

6. МАТЕРИАЛЬНО-ТЕХНИЧЕСКОЕ ОБЕСПЕЧЕНИЕ

Образовательный процесс в «Гуманитарно-социальном институте» организован в зданиях и помещениях с учебно-лабораторной площадью 5079,5м², пользование которыми осуществляется по договору оперативного управления. Образовательный процесс организован в 2 смены.

В составе используемых помещений имеются 7 поточных лекционных аудиторий, 14 аудиторий для практических и семинарских занятий, 5 компьютерных классов, два помещения для самостоятельной работы, специализированные кабинеты и лаборатории в соответствии с ФГОС ВО, библиотека с читальными залами, актовый зал административные и служебные помещения.

Институт располагает современной социальной инфраструктурой. Иногородним студентам при желании предоставляется общежитием в соответствии с «Договором на бронирование и предоставление мест для временного проживания студентов и сотрудников от 07 июня 2019 года» срок действия до 30 мая 2024 года.

Питание студентов организовано в столовой, залах быстрого обслуживания (договор на оказание услуг по организации питания студентов № 3/22 от 01.11.2023 г., срок действия по 31.08.2027 г).

Студенческая столовая оборудована 80 посадочными местами.

Медицинское обслуживание студентов осуществляется по договору с ЛРБ №1. (№ 6/21 от с 01.04.2021 г., срок действия до 01.09.2026 г). Кроме того, институтом получена бессрочная лицензия на ведение медицинской деятельности: № ЛО–50-01-011455. Помещение медицинского пункта расположено на территории института.

Материальная поддержка обучающихся регулируется в рамках договоров на оказание платных образовательных услуг, заключенных между Институтом и обучающимися.

В распоряжении студентов спортивная база института, включающая спортзал, 2 тренажерных зала, зал ритмики о хореографии, а также и многофункциональную (хоккейная, футбольная, волейбольная и баскетбольная) площадка с искусственным покрытием. Часть спортивных мероприятий проводится на спортивных сооружениях (хоккейная площадка, футбольное поле, беговые дорожки, полоса препятствий) стадиона «Электрон» в д.п. Красково по договору оказания аренды части спортивного комплекса.

В учебном процессе и повседневной жизнедеятельности «Гуманитарно-социального института» активно используются современные информационные технологии. В институте функционирует собственная локальная информационная система, обеспечивающая автоматизацию управленческой деятельности института. Имеется выход в Интернет со скоростью соединения в 100мбит/сек с возможностью подключения к разрешенным сетевым адресам, согласно единому реестру Роскомнадзора. Максимальная скорость мобильного доступа к Интернету составляет 30 Мбит/сек.

Также имеется собственный сайт института, а также сайт электронного научного издания «Научный вестник Гуманитарно-социального института» и внутренний сайт института, содержащий актуальную информацию для студентов, методические материалы, расписание занятий, личные кабинеты с оценками и портфолио. Для удобства использования ЭБС, в личных кабинетах предусмотрена возможность перехода на сайты библиотечных систем «без дополнительной аутентификации».

Все компьютерные классы обеспечены компьютерами на базе процессоров Intel-i3 2,4.ГГц, которые объединены в локальную сеть с возможностью выхода в интернет. В институте развернуты беспроводные сети с технологией WiFi, одна из которых является открытой сетью для студентов, а другая – для работы преподавателей и сотрудников структурных подразделений.

Для учебной деятельности используется 132 персональных компьютеров, из них 58 доступны для использования студентами для их самостоятельной работы в свободное от основных занятий время. Для надлежащей работоспособности информационной системы, а также хранения и представления доступа к учебной информации используется два сервера. Также на одном из серверов развернута система тестирования для контроля знаний.

В текущем учебном году в институте созданы условия для обучения граждан с ограниченными возможностями здоровья и инвалидов: функционируют безбарьерная среда, необходимые технические средства, обеспечена беспрепятственная возможность поступления в институт.

При возникновении опасной эпидемиологической ситуации в институте вводится особый режим: проверка температуры на входе в институт, обработка рук санитайзером, санитарная обработка и проветривание помещений, обязательное ношение масок и соблюдение дистанции, переход на дистанционное обучение для педагогов старше 60 лет. Составляется специальное расписания, позволяющие развести учебные группы по времени.

Материально-техническая база расширяется и пополняется, на данный момент полностью соответствует целям образовательного процесса в колледже. Созданы оптимальные условия для учебы и развития студентов и труда работников.

ВЫВОДЫ

Результаты анализа основных показателей научно-образовательной деятельности «Гуманитарно-социального института» за 2023 год позволяют сделать следующие выводы:

1. Организационно-правовое обеспечение деятельности Института как образовательного учреждения, структура, система управления и содержание подготовки специалистов, организация учебного процесса, качество итоговой государственной аттестации и востребованность выпускников, внутривузовская система контроля качества подготовки специалистов, качество учебно-методического, информационного и библиотечного обеспечения, качество научно-исследовательской и научно-методической деятельности, качество материально-технической базы Института соответствуют требованиям к обязательному минимуму содержания образовательных программ подготовки бакалавров, магистров, специалистов среднего звена.
2. В 2023 году внешний контроль показал хорошее качество подготовки, которое подтверждается одним из показателей подобного контроля - отзывами организаций, где работают выпускники института, отмечающие высокий уровень их теоретической и практической подготовки и подчеркивающие соответствие молодых специалистов всем предъявляемым требованиям.
3. Содержание, уровень и качество подготовки бакалавров, магистров, специалистов среднего звена соответствует требованиям актуализированных, ФГОС ВО.
4. Организация воспитательной работы с обучающимися и формирование стимулов развития личности студентов строится с использованием возможностей учебно-воспитательного процесса (наличие в рабочих учебных программах нравственных, психолого-педагогических аспектов профессиональной деятельности будущих специалистов, разработка специализированных курсов, культурологического и регионального компонентов), что повышает достижение целевой установки-формирование духовно-нравственного человека с четко выраженной гражданской позицией.
5. Сайт института соответствует установленным требованиям и постоянно обновляется.
6. Институт принял участие аккредитационном мониторинге образовательных программ. Анализ проведенной работы в «Гуманитарно-социальном институте» за анализируемый период позволяет отметить следующие основные недостатки:
 1. Невысокий конкурс при зачислении на некоторые направления и специальности подготовки.
 2. Недостаточно усиленное внимание к вопросам международного сотрудничества, взаимодействия с вузами зарубежных стран, взаимного обмена студентами, направления их для прохождения практик и стажировок.
 3. Недостаточное внимание к совершенствованию системы контроля за исполнением принимаемых решений в структурных подразделениях института.
 4. Необходимо расширять и совершенствовать в рамках системы контроля качества подготовки специалистов формы тестирования и оценки знаний студентов с использованием современных компьютерных технологий.